

# SUPPORT DE BATTERIE MODÈLE 041-0405-000

# LiftMaster®

## **AVERTISSEMENT**

Pour éviter des BLESSURES GRAVES, VOIRE MORTELLES :  
Débrancher TOUTE alimentation électrique et la batterie AVANT  
d'effectuer TOUT entretien ou TOUTE intervention.

## **ATTENTION**

Pour empêcher tout dommage à la carte logique du récepteur, NE PAS  
toucher le circuit imprimé de la carte logique du récepteur de  
remplacement durant l'installation.

Porter TOUJOURS des gants de protection et des lunettes de sécurité lors  
du remplacement de la batterie ou d'une intervention à proximité du  
compartiment de la batterie.

 **AVERTISSEMENT : Ce produit peut vous exposer à des produits chimiques comme le plomb, reconnu par l'État de la Californie comme cause de cancers, d'anomalies congénitales et d'autres problèmes liés à la reproduction. Pour plus d'informations, visitez [www.P65Warnings.ca.gov](http://www.P65Warnings.ca.gov).**

La trousse de service comprend :

- Assemblage du porte-batterie
- Étiquette vierge du porte-batterie

## REPLACEMENT DU SUPPORT DE BATTERIE

1. Déconnecter l'alimentation.
2. Retirez le couvercle inférieur de la face avant (A).
3. Déconnectez et retirez les batteries de leur compartiment (B).
4. Retirez les 4 vis qui fixent le porte-batterie au châssis principal pour l'enlever (C).
5. Avant de jeter l'ancien compartiment à batteries, copiez les données imprimées de l'étiquette sur l'étiquette vierge fournie sur le nouveau compartiment à batteries (D).
6. Avant de jeter l'ancien compartiment à batteries, copiez les données imprimées de l'étiquette sur l'étiquette vierge fournie sur le nouveau compartiment à batteries.
7. Fixez le compartiment des batteries de remplacement au châssis principal à l'aide des mêmes 4 vis (D).
8. Rebranchez les fils provenant des capteurs inverseurs de sécurité, de la commande de porte, de la serrure de porte et du moniteur de tension des câbles (le cas échéant) de la carte mère (C). Faites passer la longue antenne à travers la fente du support de batterie (E).
9. Installez les batteries et connectez les connecteurs des batteries (B).
10. Remettez en place le capot inférieur de l'opérateur (A).
11. Reconnectez l'alimentation

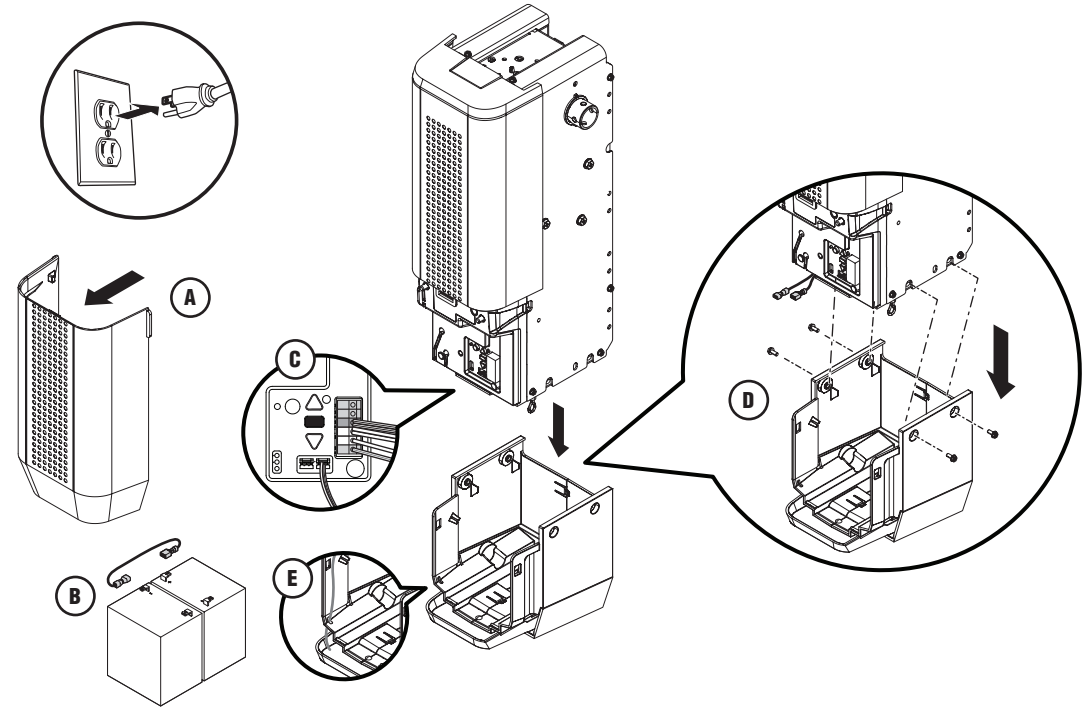

**AVERTISSEMENT :** Cet appareil est conforme aux dispositions de la partie 15 du règlement de la FCC et de l'exemption de licence des appareils radio d'Innovation, Sciences et Développement économique Canada. L'utilisation est assujettie aux deux conditions suivantes : (1) ce dispositif ne peut causer de brouillage nuisible, et (2) ce dispositif doit accepter tout brouillage reçu, y compris tout brouillage pouvant causer un fonctionnement indésirable.

Tout changement ou modification non expressément approuvés par la partie responsable de la conformité pourrait annuler l'autorité de l'utilisateur d'utiliser l'équipement.

Cet appareil doit être installé de manière à laisser une distance d'au moins 20 cm (8 po) entre celui-ci et l'utilisateur ou toute personne.

Cet appareil a été testé et déclaré conforme aux limites d'un dispositif numérique de Classe B, conformément à la partie 15 du règlement de la FCC et de la norme NMB d'Innovation, Sciences et Développement économique Canada. Ces limites ont pour but de fournir une protection raisonnable contre le brouillage nuisible dans une installation résidentielle. Cet équipement génère, utilise et peut émettre des fréquences radio et, s'il n'est pas installé et utilisé conformément aux instructions, peut causer un brouillage nuisible aux communications radio. Cependant, rien ne garantit l'absence de brouillage dans une installation particulière. Si cet équipement cause un brouillage nuisible à la réception radio ou télévisée, ce qui peut être déterminé en éteignant et en rallumant l'équipement, l'utilisateur est invité à tenter de corriger le brouillage en prenant l'une des mesures suivantes :

- Réorienter ou relocaliser l'antenne de réception.
- Augmenter la distance entre l'équipement et le récepteur.
- Connecter l'équipement dans une prise de courant sur un circuit différent de celui auquel le récepteur est branché.
- Pour obtenir de l'aide, consulter le détaillant ou un technicien radio chevronné.

Pour plus d'informations, visitez [www.devancocanada.com](http://www.devancocanada.com) ou appel sans frais au 855-931-3334