

Linear 661



Nice G.O.
Smart
Connected



Opérateur de porte de garage intelligent

FR - Instructions d'installation et Manuel du propriétaire

Pour plus d'informations, visitez www.devancocanada.com
ou appel sans frais au 1-855-933-3334

Nice

Table des matières

Instructions Importantes Pour la Sécurité	4
Pour les portes sectionnelles résidentielles uniquement.....	4
Instructions Importantes Pour la Sécurité D'installation	4
Pièces Incluses	5
Assembly Hardware Included.....	5
Guide de Démarrage Rapide.....	6
Vérifier l'équilibrage de la porte.....	6
Fixation du rail à l'ouvre-porte.....	6
Accouplement du pignon et de l'arbre.....	6
Repérage de l'emplacement du support avant.....	7
Pose du support avant.....	7
Fixation du support avant au mur.....	7
ALTERNER - Fixation du support avant au plafond.....	7
Raccordement du rail au support avant.....	7
Fixation de l'ouvre-porte.....	8
Réglage de la hauteur de l'opérateur.....	8
Supports de montage.....	8
Suspension de l'opérateur.....	8
Installer la station murale.....	8
Fixation de la station murale.....	9
Brancher l'alimentation.....	9
Faites passer câbles.....	9
Raccordement du câblage de la station murale.....	10
Installation du faisceau de sécurité.....	10
Pré-réglage des boîtiers.....	10
Câbler les poutres.....	11
Installation du levier de porte et de son support.....	11
Raccordement de l'armature de la porte au support de la porte.....	11
Raccordement du levier de porte au chariot.....	11
Raccordement des leviers.....	12
Installez le support de retenue de la prise en option et branchez l'alimentation en courant alternatif.....	12
Connexion de l'alimentation.....	12
Installer le support de fixation et le bloc d'alimentation en option.....	12
Alignement du faisceau photo-électrique infrarouge.....	13
Faisceau de sécurité.....	13
Contrôle du bon retour en arrière.....	13
Contrôle de la fermeture forcée.....	14
Télécommandes.....	14
Essais.....	14
Pour supprimer toutes les télécommandes un code de clavier.....	15
Réglage des courses d'ouverture et de fermeture.....	15
Réglage des courses d'ouverture.....	15
Réglage des courses de fermeture.....	15
Réglage automatique de la force de la porte.....	16
Test du système d'inversion de mouvement.....	16
Réglage du facteur force.....	16
Modification de la valeur du facteur force.....	16
Installation du boîtier de commande mural.....	17
Test de la puissance du signal Wi-Fi avec votre téléphone intelligent.....	17
Voyants lumineux du boîtier de commande mural.....	17
Installation de l'application Nice G.O. Homeowner Smartphone.....	18
Téléchargez, enregistrez-vous et activez l'application.....	18
Connecter l'application Opener Nice G.O.....	18

Utilisation de l'ouvre-porte de garage	19
Ouverture de la porte	19
Fermeture de la porte	19
Arrêt de la porte à mi-course	20
Verrouillage de vacances pour plus de sécurité	20
Contrôler la lumière de l'opérateur	20
Déconnexion de la porte de l'ouvre-porte	20
Entretien de l'ouvre-porte de garage	21
Une fois par mois	21
Déconnexion de la porte de l'ouvre-porte	21
Tous les 6 mois	22
Réglage de la courroie	22
Réglage de la chaîne	22
Contrôle de la fermeture forcée	22
Une fois par an	23
Alignement du faisceau photo-électrique infrarouge	23
Faisceau de sécurité	23
Après une intervention d'entretien sur l'ouvre-porte	23
Remplacement de la batterie	24
Remplacement de la pile de la télécommande	26
Remplacement des piles du clavier	26
Réinitialisation	27
Dépannage	28
Garantie Limitée	29
Avis FCC	30
Avertissement	30
Notes	31

Instructions Importantes Pour la Sécurité

Pour les portes sectionnelles résidentielles uniquement

Lire les instructions avec soin! Cet ouvre-porte de garage est étudié pour fonctionner de manière sécuritaire et fiable quand il a été installé et testé conformément aux instructions ci-dessous. Une porte de garage est le plus grand appareil mécanique d'une résidence. Faire preuve de prudence pour éviter les blessures ou même la mort pendant l'installation et le fonctionnement de la porte de garage et de son dispositif d'ouverture/fermeture.

LES MISES EN GARDE SUIVANTES SONT UTILISÉES DANS CE MODE D'EMPLOI.

⚠ AVERTISSEMENT ⚠

Cette mise en garde indique un risque de danger d'origine mécanique pouvant entraîner des blessures graves ou la mort.

⚡ AVERTISSEMENT ⚡

Cette mise en garde indique des risques d'électrocution pouvant entraîner des blessures graves ou la mort.

⚠ ATTENTION ⚠

Cette mise en garde indique une possibilité d'endommager la porte du garage ou l'ouvre-porte.

Instructions Importantes Pour la Sécurité D'installation

⚠ AVERTISSEMENT ⚠

POUR RÉDUIRE LE RISQUE DE BLESSURES GRAVES OU DE MORT, LIRE LES CONSIGNES DE SÉCURITÉ CI-DESSOUS AVANT DE PROCÉDER À L'INSTALLATION.

1. LIRE ET RESPECTER LES INSTRUCTIONS D'INSTALLATION DANS LEUR TOTALITÉ.
2. N'installer l'ouvre-porte que sur une porte de garage sectionnelle correctement équilibrée. Un défaut d'équilibrage de la porte risque d'entraîner des blessures graves ou la mort. Les éventuelles réparations aux câbles, systèmes de ressorts et autres éléments de fixation doivent impérativement être effectuées par un technicien compétent avant l'installation de l'ouvre-porte.
3. Désactiver tous les dispositifs de verrouillage de la porte et retirer tous les câbles ou cordes reliés à la porte du garage avant l'installation de l'ouvre-porte. Des câbles ou des cordes reliés à une porte de garage risquent de causer un enchevêtrement et représentent un danger de mort.
4. Dans la mesure du possible, installer l'ouvre-porte à un minimum de 2,13 m (7 pieds) au-dessus du plancher, et la manette de déconnexion manuelle à un minimum de 1,83 m (6 pieds) au-dessus du plancher.
5. Ne pas brancher l'ouvre-porte à son alimentation électrique avant d'y être invité par les instructions.
6. Monter le boîtier de commande mural en vue de la porte, à une hauteur minimale de 1,52 m (5 pieds), de manière à empêcher les jeunes enfants de l'atteindre. Monter le boîtier de commande mural à l'écart de toutes les pièces en mouvement de la porte.
7. Installer l'étiquette de sécurité pour les utilisateurs sur le mur, à côté du boîtier de commande mural.
8. Une fois l'installation terminée, la porte doit obligatoirement repartir en sens inverse quand elle entre en contact avec un objet de 4 cm (1,5 po) de haut (ou un morceau de planche de 2 x 4 po à plat au milieu de la porte) sur le plancher et quand le faisceau de sécurité à infrarouge est obstrué.
9. Ne pas porter de montres, bagues ni vêtements amples pendant l'installation ou une intervention sur un ouvre-porte. Les bijoux ou les vêtements amples risquent de se trouver pris dans le mécanisme de la porte du garage ou de l'ouvre-porte.
10. DÉBRANCHER L'OUVRE-PORTE DE L'ALIMENTATION ÉLECTRIQUE AVANT TOUTE RÉPARATION OU DÉPOSE DU BOÎTIER.
11. Déconnexion de la porte: avec la porte dans n'importe quelle position (mais de préférence fermée), tirer avec précaution sur la poignée rouge. PROCÉDER AVEC PRUDENCE SI LA PORTE EST OUVERTE. Une porte partiellement ou entièrement ouverte peut retomber très vite après sa déconnexion de l'ouvre-porte. Ne laisser personne se trouver sur la trajectoire de la porte.
12. Cet ouvre-porte ne doit être utilisé qu'avec des portes basculantes sectionnelles ayant une hauteur maximale de 3 m (10 pieds).

⚠ IMPORTANT ⚠

CETTE INSTALLATION DE L'OPÉRATEUR LINEAR661 NE DOIT ÊTRE INSTALLÉE QUE PAR UN PROFESSIONNEL DES PORTES DE GARAGE QUALIFIÉ.

IL EST DE LA RESPONSABILITÉ DE L'INSTALLATEUR DE S'ASSURER QUE TOUTES LES INSTALLATIONS DE PORTES DE GARAGE AUTOMATISÉES SONT CONFORMES À LA NORME UL-325. NE PROCÉDEZ PAS À CETTE INSTALLATION SI VOUS N'ÊTES PAS FORMÉ ET CONSCIENT DE CES EXIGENCES ET DIRECTIVES.

Pièces Incluses

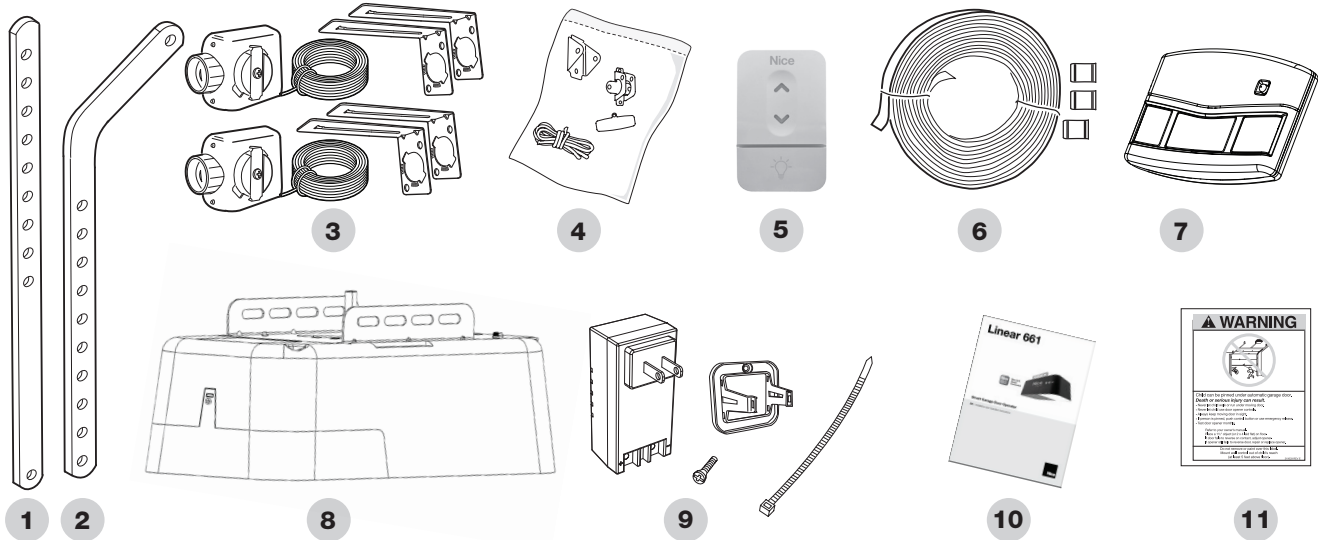

ID	Pièce
1	Armature de porte (droite)
2	Armature de porte (courbée)
3	Émetteur et récepteur de faisceau de sécurité (avec fil) / Supports (x4)
4	Quincaillerie d'assemblage
5	Station murale
6	Ensemble de câble
7	Télécommande MTS3
8	Opérateur de porte de garage
9	Bloc d'alimentation
10	Manuel
11	Étiquette d'avertissement

Assembly Hardware Included

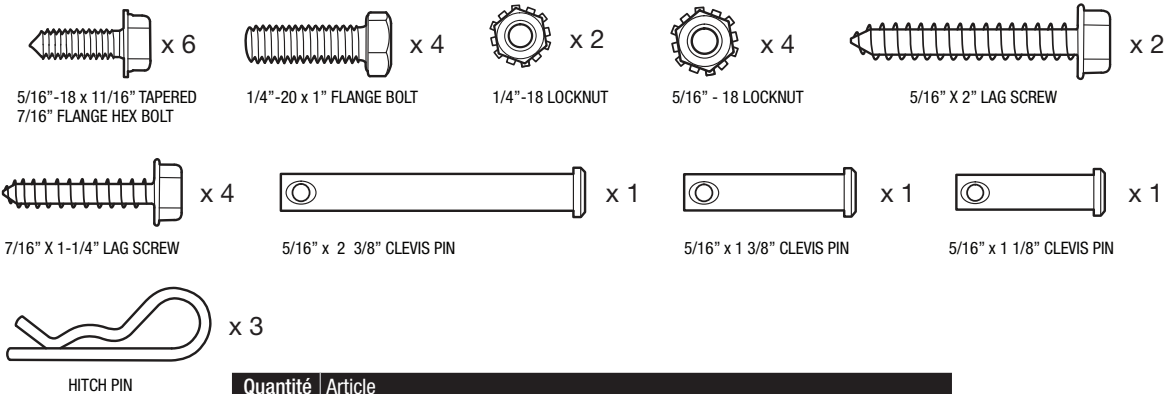

Quantité	Article
6	Boulon hexagonal à bride 8 mm - 18 x 1,7 cm Conique 11 mm
4	Boulon à bride 6 mm - 20 x 5 cm
2	20 - Contre-écrou 6 mm
4	18 - Contre-écrou 8 mm
2	Vis de fixation 6 mm X 5 cm
4	Vis de fixation 11 mm X 1 - 6 mm
1	Goupille de blocage 8 mm x 3 cm
1	Goupille de blocage 8 mm x 3,5 cm
1	Goupille de blocage 8 mm x 6 cm
3	Goupille d'attelage

Guide de Démarrage Rapide

Vérifier l'équilibrage de la porte

- De l'extérieur du garage, ouvrir lentement la porte à fond à la main, puis la refermer à fond. Vérifier l'absence de blocage, de coincement ou de frottement. La porte doit se déplacer sans à-coup dans les deux sens.
- Lever la porte d'environ la moitié de sa course. Lâcher la porte avec précaution, et vérifier qu'elle reste immobile. Elle doit rester immobile. Fermer la porte.
- Fermer la porte.

IMPORTANT: Si la porte n'est pas équilibrée, ou si son déplacement se fait avec des à-coups, faire intervenir un réparateur de porte de garage compétent.

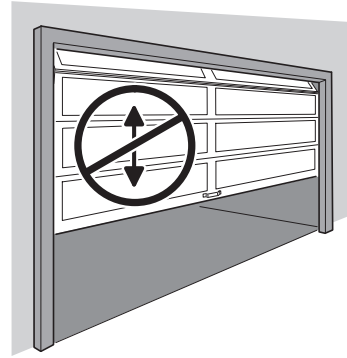

Fixation du rail à l'ouvre-porte

- Poser le boîtier motorisé de l'ouvre-porte sur le plancher du garage, en intercalant l'emballage pour protéger sa finition.
- Aligner le rail au-dessus du milieu du boîtier motorisé.
- S'assurer que le méplat du pignon correspond au méplat de l'arbre moteur.

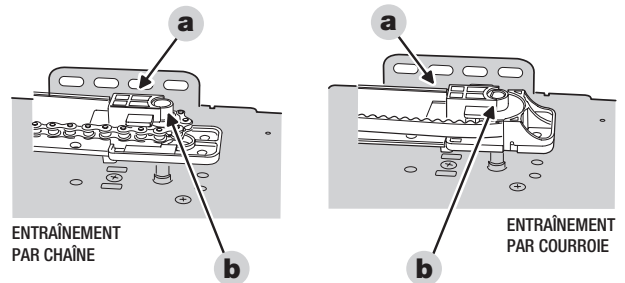

Accouplement du pignon et de l'arbre

- Faites glisser la roue dentée sur l'axe.
- Les ergots doivent s'insérer dans les fentes.

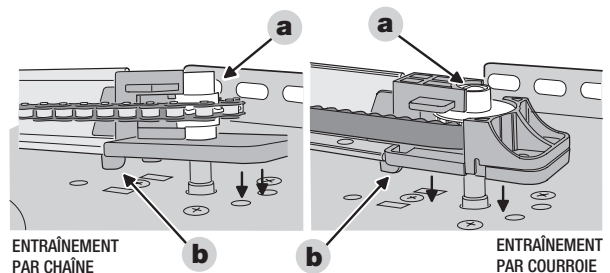

- Fixez le rail à la tête de l'opérateur en installant quatre boulons de 1/4"-20 x 11/16".

NOTE : Tirez la chaîne ou la courroie pour l'éloigner du rail afin de faire correspondre la roue dentée sur les boulons avant.

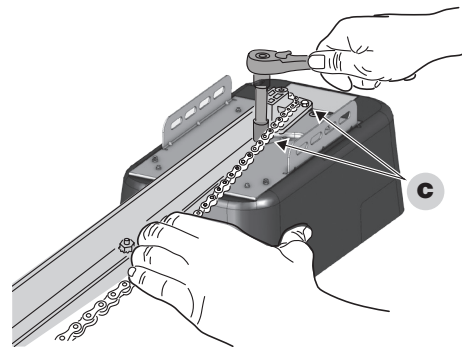

- Serrez les quatre boulons dans l'ordre indiqué avec une douille de 7/16".

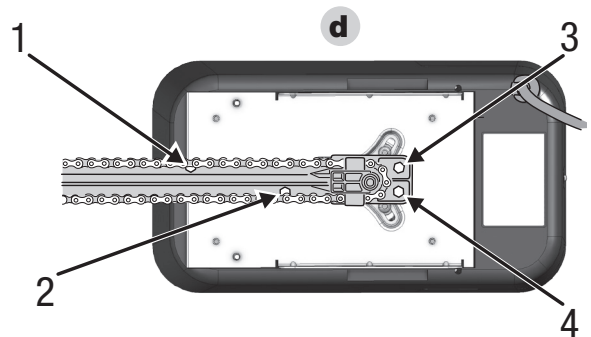

Repérage de l'emplacement du support avant

- Fermer la porte.
- À l'intérieur du garage, faire un trait de crayon représentant l'axe vertical du milieu de la porte sur le linteau ainsi que sur le panneau supérieur de celle-ci. Examiner le linteau, au-dessus du milieu de la porte, où le support avant sera installé.

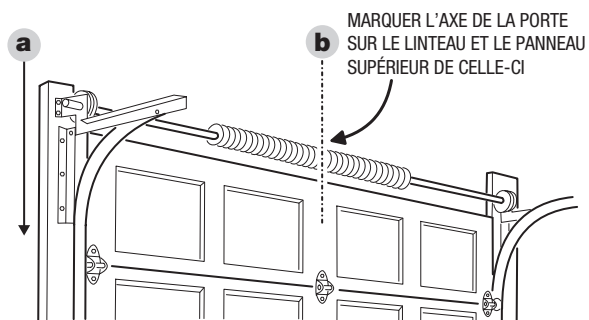

- Ouvrir la porte jusqu'au point auquel son bord supérieur est le plus haut par rapport au plancher, et mesurer la distance entre ce point et le plancher.
- Refermer la porte et tracer un repère au crayon sur le linteau à 1 po au-dessus du point ainsi mesuré.

NOTE : Dans certains cas, le support avant du rail pourra être au-dessus du linteau de la porte. Dans un tel cas, il sera nécessaire de fixer un morceau de bois (planche de 2 x 4 po ou plus gros) aux poteaux du mur pour permettre la fixation du support avant. Fixer la planche de 2 x 4 po aux montants à l'aide de tire-fond (non fournis).

- Dans le cas d'une porte ayant une faible hauteur libre, le support avant peut être fixé au plafond à un maximum de 15 cm (6 po) en arrière du linteau (voir étape suivante).

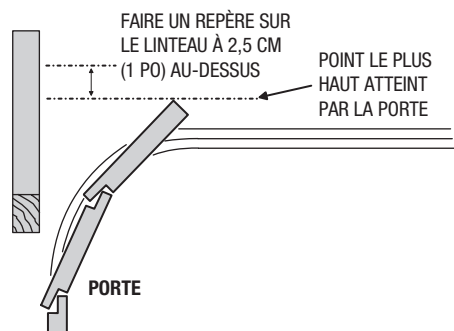

Pose du support avant

Fixation du support avant au mur

- Maintenir le support avant sur l'axe tracé au-dessus de la porte, avec le bord inférieur du support au niveau du trait tracé au-dessus du point le plus haut atteint par la porte. Tracer au crayon des repères pour les deux trous du support.
- Percer deux avant-trous de 3/16 po. ayant une profondeur d'environ 2 po.
- Fixer le support avec 2 tire-fond de 5/16 x 2 po, à l'aide d'une douille de 0,5 po.

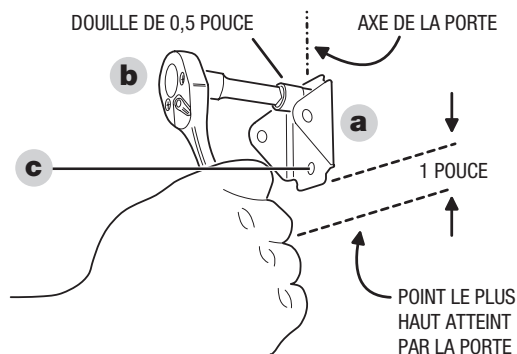

ALTERNER - Fixation du support avant au plafond

NOTE : Dans le cas d'un plafond fini, s'assurer de la présence d'une solive sous la plaque de plâtre pour y fixer le support avant (s'aider d'un localisateur de montants). En l'absence de solive, installer un morceau de planche de 2 x 4 po entre les deux solives les plus proches pour y fixer le support avant.

- Prolonger le long du plafond l'axe tracé sur le linteau.
- Maintenir le support sur l'axe, les bords du support n'étant pas à plus de 15 cm (6 po) du linteau. Tracer au crayon des repères pour les deux trous du support.
- Percer deux avant-trous de 3/16 po ayant une profondeur d'environ 5 cm (2 po).
- Fixer le support avec 2 tire-fond de 5/16 x 2 po, et les serrer à l'aide d'une douille de 0,5 po.

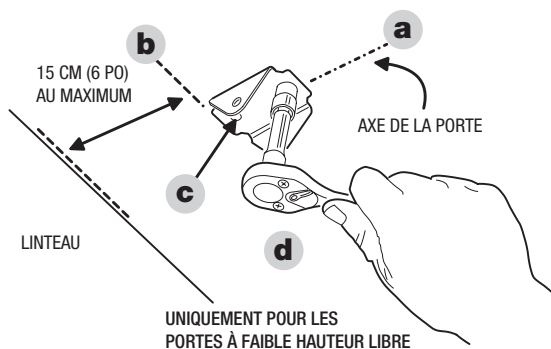

Raccordement du rail au support avant

- Mettre l'ouvre-porte complet sur un carton vide au plancher, le rail vers la porte.
- Mettre l'extrémité du rail dans le support avant.
- Enfoncer la broche de 5/16 x 2-3/8 po dans le support avant et dans le rail devant la poulie.
- Verrouiller la broche avec la goupille de retenue.

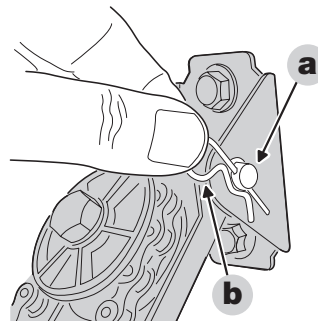

Fixation de l'ouvre-porte

Les impératifs pour l'installation dépendent de la construction du garage. Les ferrures d'accrochages doivent être inclinées pour assurer la rigidité de la fixation. **Les fournitures pour l'accrochage ne sont pas fournies.** Des cornières et des tire-fond sont recommandés. **NE PAS UTILISER DE CLOUS.** Cette section présente les méthodes de suspension typiques des opérateurs. Dans certains cas, l'installation nécessitera d'improviser.

- Soulever l'ouvre-porte et le poser en haut d'un escabeau (rajouter des entretoises sur l'escabeau s'il n'est pas assez haut).

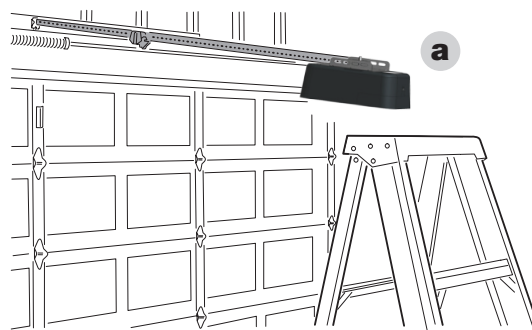

Réglage de la hauteur de l'opérateur

- Mettre avec précaution la porte en position d'ouverture à fond. Intercaler un morceau de planche de 2 x 4 po entre le rail et la porte.
- Ajuster la hauteur de l'ouvre-porte jusqu'à ce que le rail touche ce morceau de planche. Le rail doit être proche de l'horizontale.
- Centrer l'ouvre-porte et son rail par rapport au trait marqué en haut de la porte.
 - Dans le cas des plafonds finis uniquement :** Une cornière reliant les deux solives les plus proches au-dessus de l'ouvre-porte sera nécessaire. Repérer les emplacements des trous, percer des avant-trous et fixer la cornière avec des tire-fond (non fournis).

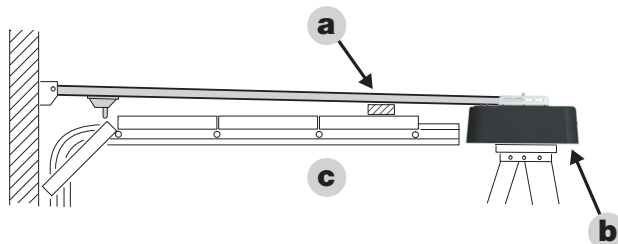

Supports de montage

- Mesurer l'écart entre chacune des pattes de fixation de l'ouvre-porte et les solives du plafond, ou la cornière transversale.
- Couper deux longueurs de cornières de la valeur mesurée, qui serviront de support de fixation. Courber les supports si nécessaire.
 - Plafonds non finis :** Tout en maintenant le support en place, repérer au crayon à papier les emplacements où ils seront fixés aux solives, percer les avant-trous et fixer la cornière avec 2 tire-fond (non fournis).
 - Plafonds finis avec une cornière entre solives :** Fixer les deux supports d'accrochage à cette cornière fixée au plafond à l'aide de deux vis et de deux écrous de 5/16-18 po.

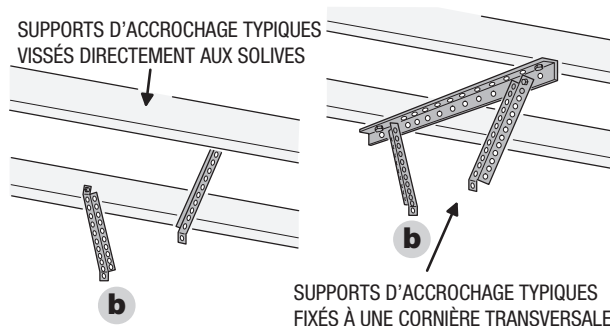

Suspension de l'opérateur

- Fixer l'ouvre-porte à ses supports d'accrochage à l'aide de 2 vis à tête hexagonales et de deux écrous type Keps à rondelle intégrée (fournis).
- Enfoncer les vis de l'intérieur des supports d'accrochage, les écrous étant à l'extérieur de l'ouvre-porte. Bloquer les écrous à l'aide d'une douille de 0,5 po.
- Serrer à fond toute la visserie d'accrochage.
- Fermer la porte et la rouvrir à la main. La porte doit être séparée du rail d'au moins 2,5 cm (1 po).
- Fixer la manette de déconnexion du chariot à la poignée rouge avec le cordon fourni, de sorte que la poignée soit à 1,8 m (6 pieds) au-dessus du plancher. Couper l'éventuelle longueur de cordon en excédent.

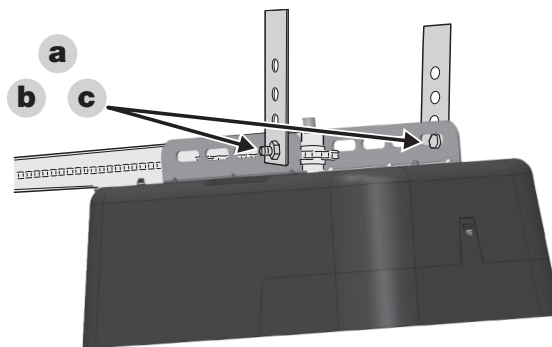

Installer la station murale

AVERTISSEMENT

Des enfants faisant fonctionner ou jouant avec un ouvre-porte de garage peuvent se blesser eux-mêmes ou quelqu'un d'autre. La porte du garage peut causer des blessures graves ou la mort. Ne pas laisser d'enfant se servir d'une télécommande ni du boîtier de commande mural. Installer le boîtier de commande mural hors de portée des enfants, et à l'écart de toutes les pièces en mouvement de la porte. Il est impératif que la porte soit visible du boîtier de commande mural. Une porte de garage en mouvement risque de blesser les personnes se trouvant en-dessous. Ne faire fonctionner la porte que quand elle est correctement réglée, qu'elle est clairement visible et qu'il n'y a pas d'obstacles à son déplacement.

NOTE d'UL : A Les fils basse tension Catégorie 2 utilisés avec cet ouvre-porte doivent impérativement être de type CL2, CL2P, CL2R homologués par l'UL, ou des fils CL2X ou autre disposant d'une cote électrique, mécanique et d'inflammabilité équivalente ou supérieure. CAT-5 and CAT-6 cables do not meet these requirements.

- a) Dénuder l'isolant sur 13 mm (0,5 po) et raccorder un fil à chacune des deux bornes en face arrière du boîtier de commande mural.
- b) Mesurez et marquez la distance pour monter la station murale à au moins 1,5 m au-dessus du sol.

NOTE : Les fils d'alimentation de la station murale ne sont pas polarisés.

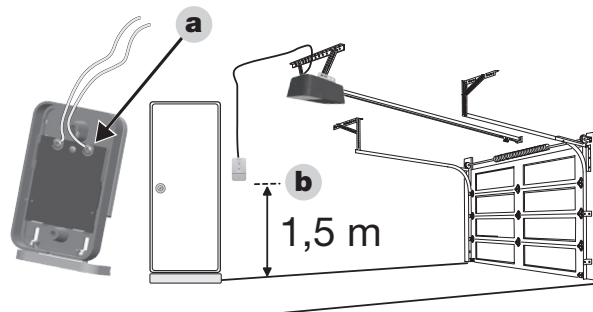

Fixation de la station murale

- a) Utilisez les vis fournies pour monter la station murale près d'une porte d'accès à une hauteur minimale de 1,5 mètre. **VOIR ATTENTION IMPORTANTE, PAGE PRÉCÉDENTE.**
- b) Fixez la première vis à l'endroit souhaité, puis suspendez la station murale.
- c) Fixez solidement la station murale à l'aide de la vis inférieure.

NOTE : La station murale est également dimensionnée pour être montée sur une boîte standard à simple gang.

- d) Pour les installations non précâblées, acheminez le fil (fourni) à l'arrière de l'opérateur. Utilisez des agrafes isolées (non fournies) pour fixer le fil. Les agrafes doivent chevaucher les deux fils pour éviter les courts-circuits électriques.
- e) Appliquez l'étiquette d'avertissement de sécurité de l'utilisateur sur le mur à côté de la station murale. Utilisez des agrafes ou des punaises pour que l'étiquette reste en place.

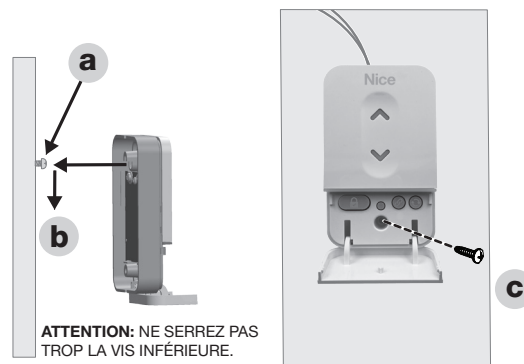

Brancher l'alimentation

- a) Desserrez (mais n'essayez pas de la retirer) la vis de retenue qui permet d'ouvrir le couvercle pour exposer la carte de circuit imprimé.

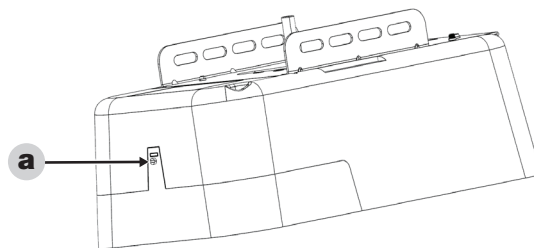

- b) Tirez légèrement le couvercle vers l'extérieur pour le dégager du boîtier, puis tournez le couvercle vers le bas pour exposer la carte de circuit imprimé, les boutons de programmation et les connecteurs de câblage.

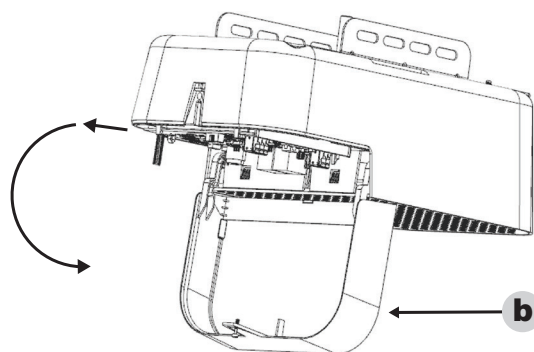

Faites passer câbles

- a) Faites passer câbles (a) par le trou d'accès (b) situé sur le côté opposé de l'ouverture.

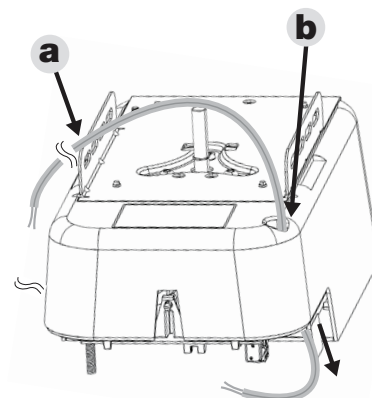

Raccordement du câblage de la station murale

- Coupez le fil de la station murale à environ 15 cm de plus que nécessaire pour atteindre les bornes de l'opérateur. Dénudez 2,5 cm d'isolant.
- Connectez l'un des fils à la borne STATION MURALE de l'opérateur et l'autre fil à l'une des bornes COMMUNE de l'opérateur.

IMPORTANT : NE PAS BRANCHER L'OPÉRATEUR POUR LE MOMENT!

⚠ AVERTISSEMENT ⚠

Les personnes et surtout les enfants risquent de mourir si la porte de garage ne dispose pas d'un système optique de détection des obstacles correctement installé et réglé.

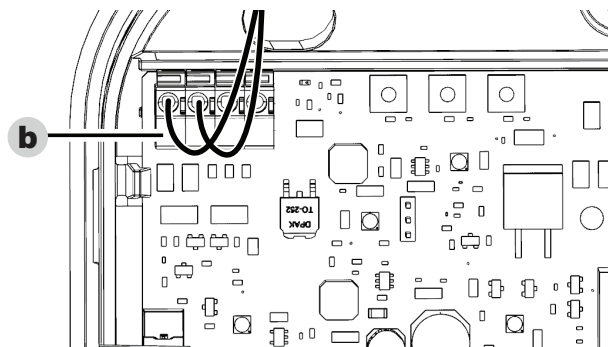

Installation du faisceau de sécurité

NOTE : Il est impératif que le faisceau infrarouge des boîtiers photo-électriques ne soit bloqué ni par la porte ni par ses éléments de fixation. Le cas échéant, installer des entretoises en bois entre les supports de cellules et le mur afin d'obtenir l'espacement correct.

⚠ AVERTISSEMENT ⚠

Pour la protection des jeunes enfants, ne pas installer le faisceau de sécurité à une hauteur inférieure ou supérieure à celle indiquée.

- Assembler deux supports de boîtiers photo-électriques à l'aide des quatre ferrures en L, d'une vis de 1/4"-20 x 11/16" po et d'un écrou type Keps à rondelle intégrée de 1/4"-20 po par support.

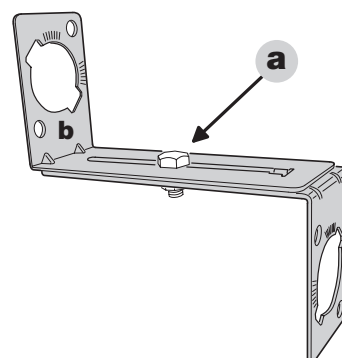

- Positionner les supports de boîtiers photo-électriques ainsi montés de sorte que l'axe du faisceau soit situé à 5,5 po au-dessus du plancher. Veiller, à l'aide des repères gravés, à ce que les supports ainsi réalisés soient de longueurs identiques.
- Faire des repères pour les vis de fixation des supports.

NOTE : Le boîtier récepteur (celui ayant 2 voyants) doit être monté du côté « ombre » de la porte, pour que sa lentille soit à l'abri du soleil.

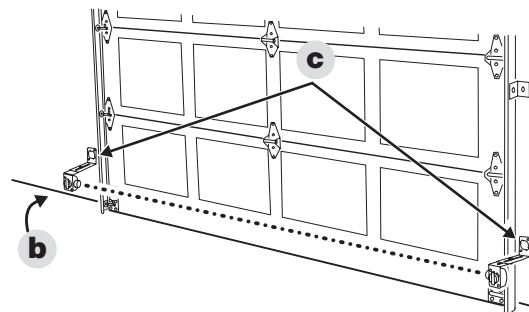

- Percer 2 avant-trous de 3/16 pouce aux emplacements repérés.
- Fixer les supports à l'aide de 2 tire-fond de 1/4 x 1,25 po serrés avec une douille de 7/16 po.
- Emboîter les boîtiers émetteur et récepteur dans les trous des supports de sorte que leurs lentilles soient face à face.
- Tourner les boîtiers jusqu'à ce que leurs pattes à ressort s'enclenchent dans une encoche des supports. Pour protéger les boîtiers des chocs, il est conseillé de les monter du côté intérieur des supports, comme indiqué.

IMPORTANT : Veiller à cheminer les fils des boîtiers photo-électriques à l'écart des pièces mobiles de la porte ou de l'ouvre-porte

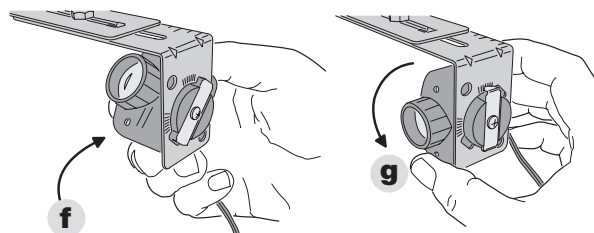

Pré-réglage des boîtiers

- Les pattes à ressorts'enclenchent dans lesencoques pour les maintenir.
- Régler les boîtiersde sorte que leurslentilles soienten vis-à-vis.

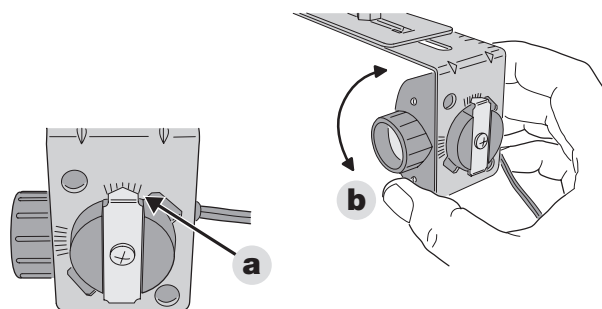

Câbler les poutres

Installation non précâblée

- Pour les installations non précâblées, acheminez les fils de l'émetteur et du récepteur, vers le haut le mur au-dessus de la quincaillerie de la porte, puis jusqu'au centre de la porte, puis le long le haut du rail (ou du plafond) et vers la tête de l'opérateur. Couper les fils environ 6" plus long que nécessaire pour atteindre les terminaux de l'opérateur. Dénuder 1/2" d'isolant des extrémités des fils.
- Pour les installations non précâblées, fixez tous les fils (fournis) au mur et au plafond avec des agrafes isolées (non fournies). Les agrafes doivent chevaucher les deux fils pour éviter les courts-circuits. Fixez le fil au sommet du rail à l'aide de pinces à fil (non fournies).

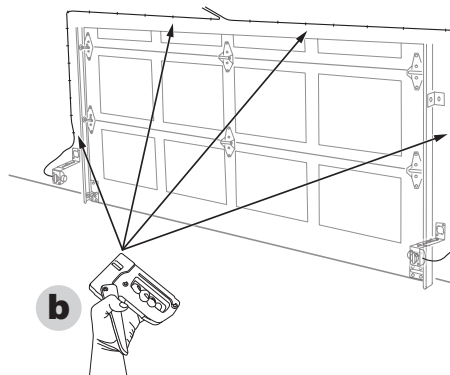

- Au niveau de l'opérateur, tordez ensemble un fil de chaque paire, puis tordez ensemble l'autre fil de chaque paire.
- Raccordez l'une des connexions torsadées à la borne BEAM de l'opérateur. Raccordez l'autre connexion torsadée à l'autre borne COMMON de l'opérateur.

NOTE : Acheminez les fils loin des lumières LED.

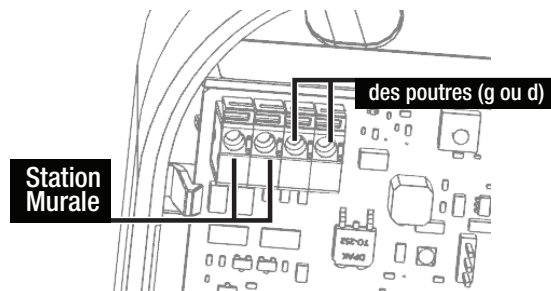

Installation du levier de porte et de son support

- Fermer complètement la porte.
- Tenir le support de levier contre l'intérieur du panneau supérieur de la porte.
- Aligner le bord supérieur du support 2 à 4 pouces en-dessous du haut de la porte; ou, s'il y a un support structurel au-dessus de la porte, mettre le bord supérieur du support de levier juste en dessous de celui-ci.
- Aligner le milieu du support sur l'axe vertical tracé sur la porte. Voir les détails sur l'illustration. Marquer les trous gauche et droit du support.
- Percer des trous de 1/4 po aux emplacements ainsi repérés et enfoncer 2 vis de carrosserie de 1/4-20 x 2 po (non fournis), de l'extérieur de la porte, dans le support.

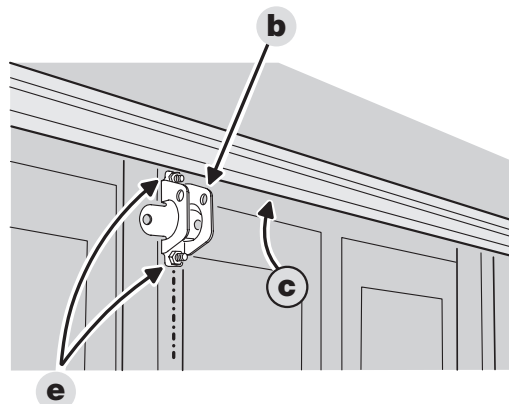

Raccordement de l'armature de la porte au support de la porte

- Fixer le support de levier avec 2 écrou type Keps à rondelle intégrée de 1/4-20 (non fournis)
- Les bloquer avec une douille de 7/16 po.
- Passer la broche de 5/16 x 1-3/8 po dans un des trous du support de levier, puis dans le trou à l'extrémité du levier de porte coudé, puis dans l'autre trou du support de levier.
- Verrouiller la broche avec la goupille de retenue.

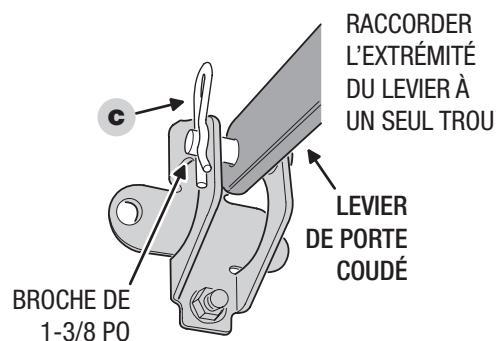

Raccordement du levier de porte au chariot

- Mettre l'extrémité à un seul trou du levier rectiligne dans la fente du chariot.
- Enfoncer la broche de 1-1/8 po dans le trou et la verrouiller avec la goupille de retenue.
- Verrouiller la broche avec la goupille de retenue.
- Actionner la manette de déconnexion du chariot pour le déconnecter.
- Pivoter le levier coudé vers le haut et vers le levier rectiligne fixé au chariot.

NOTE : Le levier rectiligne doit être orienté légèrement vers l'ouvre-porte.

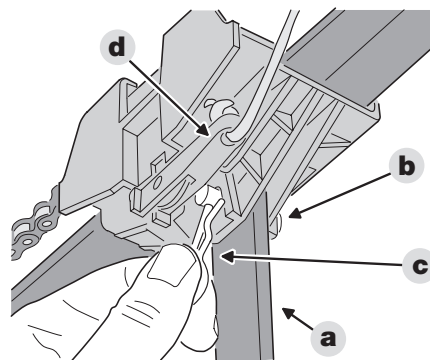

Raccordement des leviers

- Aligner les leviers jusqu'à ce que le chariot soit positionné comme indiqué.
- Raccorder les leviers l'un à l'autre en mettant 2 vis de 5/16-18 x 1 pouce dans les trous le plus haut et le plus bas possibles, fixer les leviers à l'aide d'écrous type Keps à rondelle intégrée de 5/16 pouce et bloquer l'ensemble avec une douille de 0,5 pouce.

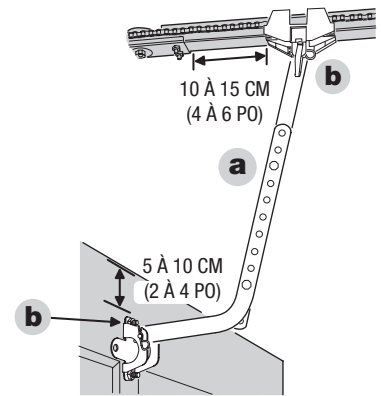

Installez le support de retenue de la prise en option et branchez l'alimentation en courant alternatif

⚡ AVERTISSEMENT ⚡
Pour éviter tout risque d'électrocution ou d'incendie, l'installation et le câblage doivent obligatoirement être conformes aux réglementations en vigueur.

Cet opérateur est équipé d'un bloc d'alimentation enfichable CA-CC au lieu d'un cordon d'alimentation CA. Le bloc d'alimentation fournit une alimentation en courant continu basse tension pour le fonctionnement de l'opérateur. Pour plus de commodité, un support de fixation de prise de courant est également fourni en option pour aider à fixer l'alimentation à la prise de courant du plafond.

Connexion de l'alimentation

- Connectez les fils d'alimentation aux bornes (chaque fil à chaque borne).

NOTE : Acheminez les fils loin des lumières LED.

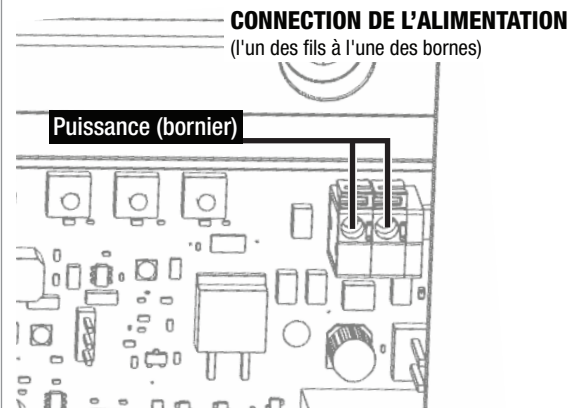

Installer le support de fixation et le bloc d'alimentation en option

- Le support de fixation optionnel est compatible avec les prises de style Center Fastener ou Decora. L'un ou l'autre peut être fixé à l'aide de la vis de fixation incluse ou de l'adhésif double face inclus.
- Pour fixer le support de fixation optionnel sur la prise, décollez l'endos adhésif du support et fixez le support à la plaque de couverture du réceptacle autour de la prise souhaitée.
- Pour fixer le support de fixation optionnel avec la fixation, retirez la fixation centrale de la prise ou l'une des fixations de la plaque Decora. Fixez le support de fixation avec l'attache au-dessus de la prise désirée, le trou de fixation étant aligné avec le trou de fixation ouvert.
- Écarter les oreilles du support de fixation, puis brancher le bloc d'alimentation dans la prise. L'attache zip incluse peut être utilisée pour sécuriser les oreilles de fixation ensemble.
- Une fois que le courant alternatif est appliqué, l'opérateur émet un bip.

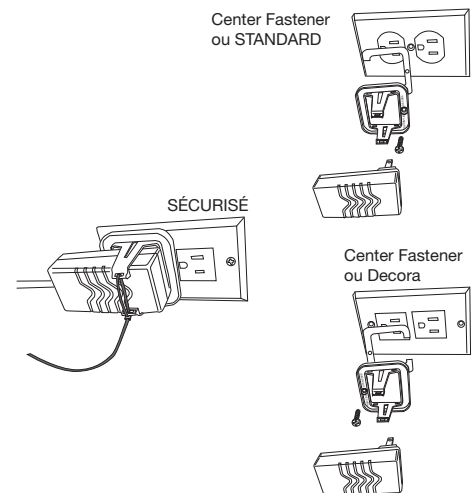

Indication de vérification de l'état de la batterie à la mise sous tension initiale

Un long bip	La batterie est bonne
2 bips longs	La batterie est marginale (assez de puissance pour installer et configurer l'opérateur, mais elle aura besoin d'un certain temps pour se charger en cas d'utilisation prolongée)
3 bips longs	La batterie est faible (peut fonctionner ou non suffisamment de fois pour terminer la configuration de l'opérateur)
4 bips longs	Le fonctionnement démarre en dessous du « niveau de déconnexion de la batterie ». L'opérateur devra charger avant l'installation ou l'utilisation.

Alignement du faisceau photo-électrique infrarouge

Le faisceau photo-électrique se compose de deux éléments : un émetteur et un récepteur. L'émetteur produit un faisceau infrarouge étroit qui traverse le bas de l'ouverture de la porte, jusqu'au récepteur. Si un objet obstrue le faisceau infrarouge pendant la fermeture de la porte, celle-ci s'arrête puis s'ouvre complètement (la lampe de l'ouvre-porte clignote alors trois fois). **Par mesure de sécurité, l'ouvre-porte ne tient compte des signaux d'aucune télécommande quand la porte est ouverte et que le faisceau photo-électrique est obstrué ou mal aligné. Dans ce cas, on peut quand même fermer la porte par un appui maintenu sur le bouton fléché du boîtier de commande mural, en s'assurant que la porte est bien visible.**

⚠️ AVERTISSEMENT ⚠️

Avec la porte fermée, désolidariser le chariot de la chaîne ou de la courroie pendant ces essais d'alignement, en tirant sur la poignée rouge de déconnexion.

⚠️ AVERTISSEMENT ⚠️

L'absence d'essai et de réglage du système de sécurité d'une porte de garage peut causer une blessure grave ou la mort lors de la fermeture de celle-ci. Répéter cet essai une fois par mois, et effectuer les réglages éventuels nécessaires.

Faisceau de sécurité

a) Vérifier que l'ouvre-porte est alimenté. Les voyants verts doivent être allumés sur les deux boîtiers (émetteur et récepteur) du dispositif de sécurité photo-électrique.

b) Si le voyant vert du boîtier récepteur est allumé mais que le voyant rouge est éteint, le récepteur est alimenté mais ne détecte pas le faisceau infrarouge provenant de l'émetteur. Le voyant rouge peut clignoter, si le faisceau est détecté partiellement. Ceci peut provenir d'un mauvais alignement ou d'un objet obstruant le faisceau. Régler les boîtiers émetteur et récepteur des cellules photo-électriques en observant le voyant rouge du récepteur (veiller à ne pas être sur le trajet du faisceau pendant le réglage).

c) Quand le voyant rouge reste allumé, faire pivoter l'émetteur vers le plafond, en arrêtant quand le voyant rouge du récepteur commence à clignoter.

d) Ramener le faisceau de l'émetteur à l'horizontale (parallèle au plancher), et s'arrêter dès que le voyant rouge du récepteur reste allumé fixe. Le faisceau est alors aligné correctement.

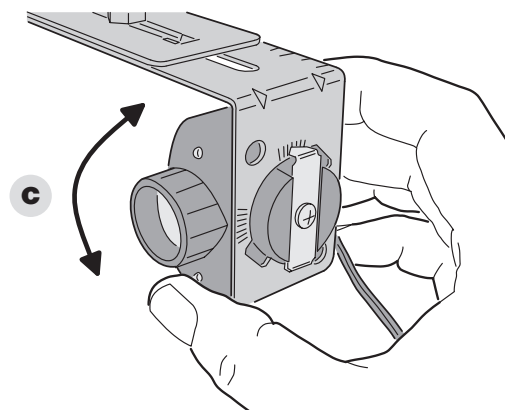
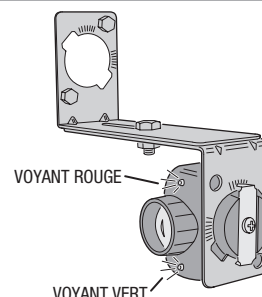

EXPLICATION DES VOYANTS DU DISPOSITIF

VOYANT VERT ALLUMÉ	SOUS TENSION
VOYANT VERT ÉTEINT	HORS TENSION
VOYANT ROUGE ALLUMÉ	FAISCEAU BON – SANS INTERRUPTION
VOYANT ROUGE ÉTEINT	FAISCEAU OBSTRUÉ OU MAL ALIGNÉ
VOYANT ROUGE VACILLANT	FAISCEAU MAL ALIGNÉ

NOTE : Si le voyant rouge du récepteur reste éteint, vérifier : **1)** La propreté de la lentille du récepteur, **2)** Que la lentille du récepteur est à l'abri du soleil, **3)** L'absence de court-circuit (au niveau d'une agrafe ou des bornes de l'ouvre-porte) dans le câblage des cellules photo-électriques.

Contrôle du bon retour en arrière

a) Avec la porte fermée et l'ouvre-porte déconnecté de la porte, appuyer sur le bouton avec les flèches MONTÉE/DESCENTE du boîtier de commande mural de manière à amener le tendeur mobile (la partie de la courroie ou de la chaîne à laquelle le chariot est raccordé) en position d'ouverture (éloigné de la porte).

NOTE : Ne pas faire fonctionner l'ouvre-porte sur la totalité de la longueur du rail quand la porte est déconnectée.

b) Rappuyer sur le bouton station murale encore. Pendant le mouvement du tendeur mobile dans le sens de fermeture (vers la porte), obstruer le faisceau photo-électrique. **LE TENDEUR MOBILE DOIT OBLIGATOIREMENT S'ARRÊTER, PUIS REPARTIR EN SENS INVERSE (OUVERTURE).** La lampe de l'ouvre-porte et le voyant rouge doivent clignoter 3 fois.

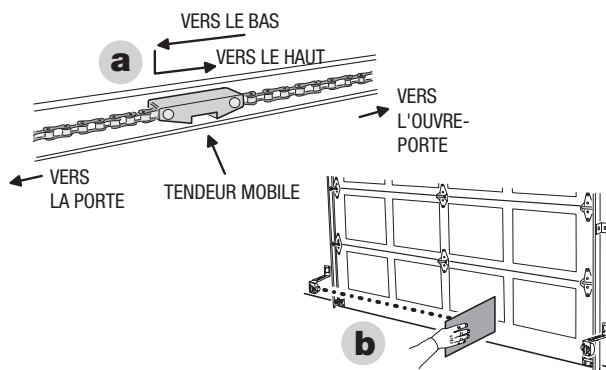

Contrôle de la fermeture forcée

- Mettre un objet sur le trajet du faisceau photo-électrique. Vérifier qu'il est nécessaire de maintenir l'appui sur du boîtier mural pour que le tendeur mobile se déplace dans le sens de fermeture (vers la porte).
- Relâcher le bouton avant l'arrêt de l'ouvre-porte; vérifier que le tendeur mobile retourne en position ouverte.

NOTE : L'ouvre-porte ne réagit pas à un ordre de FERMETURE envoyé par une télécommande si le faisceau photo-électrique est obstrué.

- Pour reconnecter l'ouvre-porte, relever la manette de déconnexion. Lever ou abaisser la porte à la main jusqu'à ce que l'ouvre-porte se reconnecte.

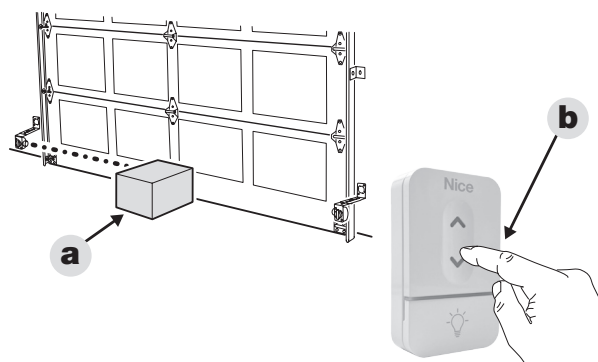

Télécommandes

L'ouvre-porte est livré avec une télécommande à trois boutons (le deuxième et le troisième boutons peuvent servir à commander d'autres ouvre-portes ou des portails). Des télécommandes supplémentaires à un ou plusieurs boutons sont disponibles.

⚠ AVERTISSEMENT ⚠

Des enfants faisant fonctionner ou jouant avec un ouvre-porte de garage peuvent se blesser eux-mêmes ou quelqu'un d'autre. La porte du garage peut causer des blessures graves ou la mort. Ne pas laisser d'enfant se servir d'une télécommande ni du boîtier de commande mural. Une porte de garage en mouvement risque de blesser les personnes se trouvant en-dessous. Ne faire fonctionner la porte que quand elle est correctement réglée, qu'elle est clairement visible et qu'il n'y a pas d'obstacles à son déplacement.

Pour ajouter ou effacer une télécommande

- Appuyer sur le bouton « LEARN » (a) de l'ouvre-porte. L'éclairage de l'ouvre-porte et le voyant rouge (b) clignotent une fois et s'allument fixe pendant une quinzaine de secondes. **Une télécommande ne peut être ajoutée ou supprimée que pendant que la lumière rouge est allumée.**
- Appuyez sur le bouton de la télécommande souhaitée (b) ou sur le bouton du clavier (d).
- Le voyant rouge de l'opérateur clignote une fois si un bouton télécommande ou sur le bouton du clavier a été ajoutée, ou le voyant de l'ouvre-porte et le voyant rouge clignotent quatre fois si un bouton télécommande a été retirée.
- Répétez les étapes 1 et 2 pour toute bouton télécommande supplémentaire ou sur le bouton du clavier.

NOTE: La LED rouge (b) s'allumera lorsqu'une activité RF est détectée.

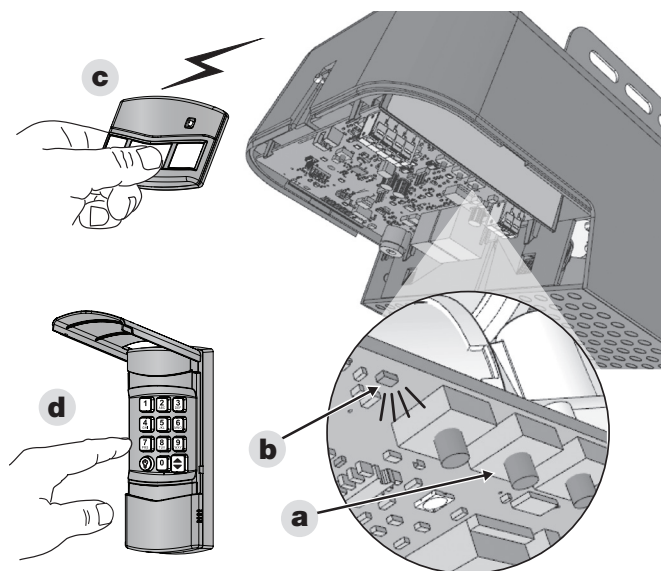

Essais

- Tout en restant à l'écart de la porte**, appuyer sur le bouton de la télécommande (a) ou sur le bouton du clavier (b), et vérifier que l'ouvre-porte se met en fonctionnement.
- Rappuyer SUR LE BOUTON DE LA TÉLÉCOMMANDE POUR ARRÊTER LA PORTE À MI-COURSE.**

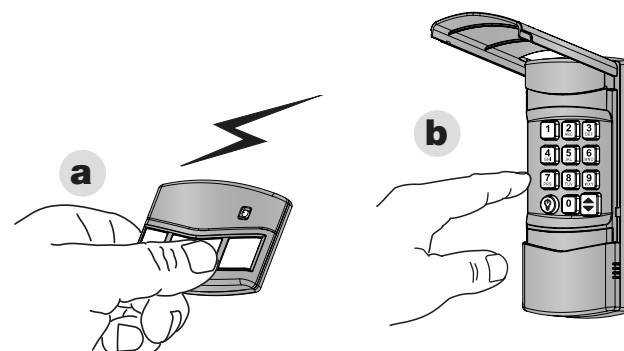

Pour supprimer toutes les télécommandes un code de clavier

- Appuyer et maintenir l'appui sur le bouton « LEARN » (MÉMORISATION) de l'ouvre-porte pendant au moins 10 secondes.
- Le voyant rouge clignotera trois fois pour signaler que toutes les télécommandes dans la mémoire de l'opérateur ont été effacées.

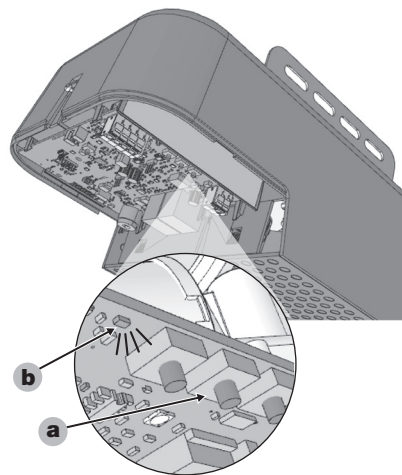

Réglage des courses d'ouverture et de fermeture

Le réglage des courses permet de programmer les seuils d'ouverture et de fermeture de la porte. Les points d'arrêt doivent être réglés de manière à ce que le bas de la porte s'ouvre au niveau du haut de son embrasure et se ferme au niveau du sol. **Hors de la boîte, l'opérateur est pré-réglé sur sa limite de fermeture et la limite d'ouverture est pré-réglée pour une porte de 2 mètres de haut.**

Utilisez la station murale ou un émetteur pour tester le fonctionnement de la porte. Si nécessaire, suivez les étapes suivantes pour ajuster les limites.



ATTENTION

Régler les points d'ouverture maxi et de fermeture avec précaution. Un réglage au-delà de la distance que la porte peut parcourir risque d'endommager celle-ci, son mécanisme ou l'ouvre-porte.

Réglage des courses d'ouverture

- Mettre la porte à son point d'arrêt d'ouverture à l'aide du boîtier de commande mural ou d'une télécommande.
- Appuyer pendant trois secondes sur les boutons « UP » (MONTÉE) et « LEARN » (MÉMORISATION) à l'arrière de l'ouvre-porte.
- Si nécessaire, utilisez les boutons UP et DOWN pour pousser la porte à vitesse lente afin d'affiner la position de la limite d'ouverture.
- Quand la porte est à la bonne position pour le point d'arrêt d'ouverture, appuyer sur le bouton « LEARN » pour mettre le réglage en mémoire et sortir du mode paramétrage après un changement réussi.

Si le délai expire ou reste inchangé, l'opérateur émettra trois bips.

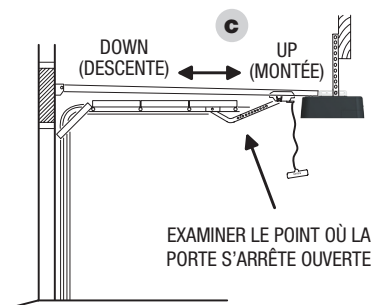
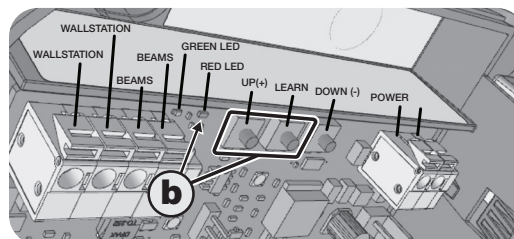

Réglage des courses de fermeture

- Mettre la porte à son point d'arrêt de fermeture à l'aide du boîtier de commande mural ou d'une télécommande.
- Appuyer pendant trois secondes sur les boutons « DOWN » (DESCENTE) et « LEARN » (MÉMORISATION) à l'arrière de l'ouvre-porte.
- Si nécessaire, utilisez les boutons UP et DOWN pour pousser la porte à vitesse lente afin d'affiner la position de la limite de fermeture.
- Quand la porte est à la bonne position pour le point d'arrêt de fermeture, appuyer sur le bouton « LEARN » pour mettre le réglage en mémoire et sortir du paramétrage après un changement réussi.

Si le délai expire ou reste inchangé, l'opérateur émettra trois bips..

NOTE : Si l'ouvre-porte est réinitialisé (see Field Reset page 27), les deux points (ouverture et fermeture) doivent impérativement être réglés à nouveau, et le réglage de la force de la porte doit aussi obligatoirement être refait pour fonctionner correctement.

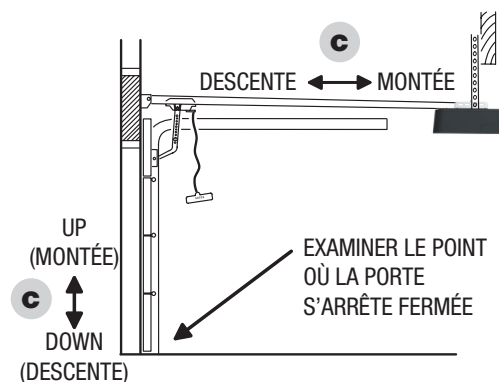

Réglage automatique de la force de la porte

L'ouvre-porte mesure automatiquement la force de la porte pendant la totalité du déplacement de celle-ci, à chaque cycle d'ouverture et de fermeture. La procédure ci-dessous suffit à régler le système d'inversion de mouvement.

- S'assurer que le verrou du chariot est en position haute et que la porte est reliée à l'ouvre-porte.
- Une fois les limites réglées, vous pouvez commencer à utiliser l'opérateur. Le processus d'apprentissage sera terminé après le quatrième cycle.

⚠ ATTENTION ⚠

Ne pas faire fonctionner l'ouvre-porte sur la totalité de la longueur du rail quand la porte est déconnectée. Le réglage automatique de force de la porte se réglerait sur le poids correspondant, et risquerait de déclencher le système de sécurité une fois la porte reconnectée.

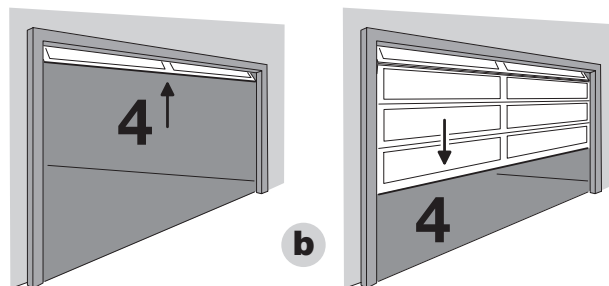

Test du système d'inversion de mouvement

L'ouvre-porte détermine la présence d'une obstruction s'il détecte un niveau de force supérieur au niveau prévu pendant un cycle de la porte. Si une obstruction est rencontrée pendant un cycle de fermeture, l'ouvre-porte et la porte s'arrêtent, puis celle-ci s'ouvre à fond. Si une obstruction est rencontrée pendant un cycle d'ouverture, l'ouvre-porte et la porte s'arrêtent.

- Poser un morceau de planche de 2 x 4 po sur le plancher, à un endroit où il puisse être heurté par l'axe de la porte pendant la fermeture de celle-ci.
- Vérifier que la porte repart bien dans l'autre sens après avoir heurté le morceau de bois. La porte doit impérativement repartir dans l'autre sens moins de deux secondes après avoir heurté le morceau de bois.
- Si la porte ne s'inverse pas en cas d'obstruction, retirez la carte, ajustez la limite de fermeture, puis répétez le test d'obstruction.

⚠ AVERTISSEMENT ⚠

Veiller à toujours effectuer un test du système d'inversion de mouvement après un réglage de l'ouvre-porte. EFFECTUER UN TEST DU SYSTÈME D'INVERSION DE MOUVEMENT UNE FOIS PAR MOIS.

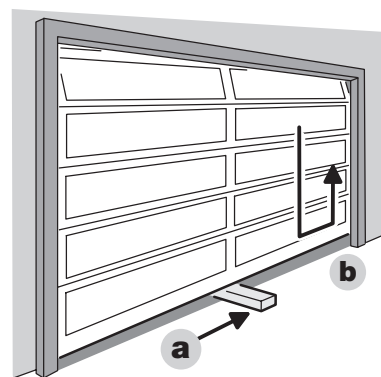

Réglage du facteur force

(option d'installation, normalement non utilisée)

L'ouvre-porte se sert de la force maximale mesurée pendant chacun des 4 cycles complets précédents, auquel s'ajoute un « facteur force », pour calculer la force maximale permise pour le cycle en cours. Si la valeur maximale de force ainsi calculée est dépassée pendant le cycle en cours, l'ouvre-porte réagit à l'obstruction. Au fur et à mesure des variations de l'état de la porte et de ses éléments métalliques, en fonction de son âge et de son usure, le calcul de la valeur maximale de force sur la base de la moyenne des quatre cycles précédents de la porte compense ainsi leur état.

La force de la porte est préréglée à la pression la plus faible sur un obstacle pour détecter une obstruction. LE RÉGLAGE EFFECTUÉ EN USINE EST OPTIMISÉ POUR LA PLUPART DES INSTALLATIONS.

Modification de la valeur du facteur force

Le « facteur force » de l'ouvre-porte peut être réglé pour modifier la pression exercée sur un obstacle avant la réaction de l'ouvre-porte à l'obstruction; c'est une option d'installation.

- Appuyer sur les boutons MONTÉE et DESCENTE (flèches vers le haut et le bas) pendant trois secondes.
- Régler le facteur force à l'aide des boutons MONTÉE et DESCENTE. Un appui sur le bouton MONTÉE (flèche vers le haut) augmente le facteur force, un appui sur le bouton DESCENTE (flèche vers le bas) le réduit.

EXPLICATION DES VOYANTS DU FACTEUR FORCE

VOYANT VERT ALLUMÉ	FACTEUR FORCE FAIBLE
VOYANTS ROUGE ET VERT ALLUMÉS	FACTEUR FORCE INTERMÉDIAIRE
VOYANT ROUGE ALLUMÉ	FACTEUR FORCE ÉLEVÉ

- Après avoir réglé le facteur force, après le bouton LEARN (mémorisation) pour le mettre en mémoire et quitter la fonction. (Si le facteur force n'est pas paramétré dans la minute, l'ouvre-porte revient en mode de fonctionnement normal à sa valeur de facteur force précédente.)
- Après avoir modifié la valeur du facteur force, procéder à un essai du système de sécurité par inversion de sens de la porte.

Installation du boîtier de commande mural

Ce boîtier de commande mural permet le fonctionnement de l'éclairage et de la porte à l'aide de boutons, mais il permet encore davantage en coopération avec nos applications Android ou iOS. Il peut gérer le fonctionnement de votre porte de garage, l'accès par votre famille, l'éclairage, et vous informer des éventuelles allées et venues quand vous êtes en déplacement.

Conditions

Pour utiliser le boîtier de commande mural avec l'application, il faut :

- Un réseau Wi-Fi relié à internet ;
- Un signal Wi-Fi puissant dans le garage où le boîtier de commande mural sera installé, et Un téléphone Android ou iOS.

Test de la puissance du signal Wi-Fi avec votre téléphone intelligent

Si le téléphone indique au moins 2 barres pour le réseau Wi-Fi, le signal est suffisamment puissant. Dans le cas contraire, appliquer l'une des options ci-dessous pour augmenter la portée de votre Wi-Fi.

- Rapprocher le routeur Wi-Fi du garage.
- Acheter un extenseur Wi-Fi.

 Signal Wi-Fi puissant Le boîtier de commande mural se connectera à votre réseau Wi-Fi.	 Signal Wi-Fi faible Le boîtier de commande mural risque de ne pas se connecter à votre réseau Wi-Fi.	 Pas de signal Wi-Fi Le boîtier de commande mural ne se connectera pas à votre réseau Wi-Fi.
---	---	--

Il est indispensable que le boîtier de commande mural reçoive un signal de bonne qualité en provenance de votre routeur Wi-Fi.

Voyants lumineux du boîtier de commande mural

Le boîtier de commande mural est équipé de deux voyants lumineux. Le voyant lumineux du haut fournit des indications sur le mode « vacances ».

Voyant de mode vacances

ALLUMÉ	Fonctionnement normal. Mode vacances désactivé
CLIGNOTANT	Mode vacances en service

Le voyant lumineux du bas indique l'état de la connexion Wi-Fi et du dispositif.

Voyant de connectivité Wi-Fi

ROUGE - Solide	Non jumelé, non connecté au point d'accès
ROUGE - Clignotement rapide	Mode d'appariement
BLEU - Clignote lentement	Couplé, mais impossible de se connecter au internet
Magenta - Clignotement rapide	Mise à jour en direct
Magenta - Solide	Redémarrage en direct
JAUNE - Clignotement rapide	Impossible de se connecter au Wi-Fi
YELLOW - Blinking	Unable to connect to Wi-Fi

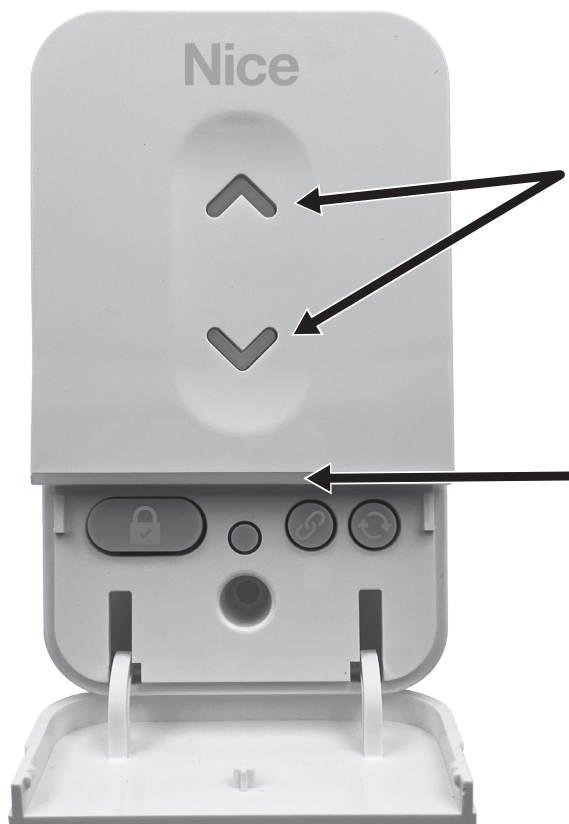

Installation de l'application Nice G.O. Homeowner Smartphone

Téléchargez, enregistrez-vous et activez l'application

Utilisez le téléphone intelligent du propriétaire ou votre tablette pour consulter votre App Store afin de télécharger et installer l'application Nice G.O. Lors de la première utilisation, il vous sera demandé de vous enregistrer et de créer un compte. Une fois terminée, connectez avec les renseignements compte (code QR disponible ci-dessous).

Connecter l'application Opener Nice G.O

Tenez-vous près de la station murale Wi-Fi. Sur le téléphone intelligent du propriétaire, dans l'application Nice G.O., appuyez sur le signe plus en bas, à droite de l'écran, pour connecter appareil. Suivez les instructions Connect Your Device, dans l'application.

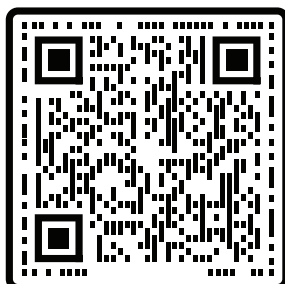

Rechercher une app instructions.



Utilisation de l'ouvre-porte de garage

INSTRUCTIONS DE SÉCURITÉ IMPORTANTES

⚠ AVERTISSEMENT ⚠

UNE PORTE DE GARAGE EN MOUVEMENT PEUT CAUSER DES BLESSURES OU ENTRAÎNER LA MORT POUR RÉDUIRE LE RISQUE DE MORT OU DE BLESSURE GRAVE :

1. LIRE ET RESPECTER LES INSTRUCTIONS D'INSTALLATION DANS LEUR TOTALITÉ.
2. NE JAMAIS LAISSER UN ENFANT FONCTIONNER, OU JOUER, AVEC LES COMMANDES DE LA PORTE ! GARDER LA TÉLÉCOMMANDE HORS DE PORTÉE DES ENFANTS!
3. Toujours garder une porte en mouvement en vue, à l'écart des personnes et des objets jusqu'à sa fermeture complète. PERSONNE NE DOIT SE TROUVER SUR LA TRAJECTOIRE D'UNE PORTE EN MOUVEMENT.
4. NE JAMAIS SE METTRE SOUS UNE PORTE ARRÊTÉE ET PARTIELLEMENT OUVERTE.
5. Tester l'ouvre-porte une fois par mois. La porte du garage DOIT IMPÉRATIVEMENT repartir dans l'autre sens au contact avec un objet de 1,5 pouce d'épaisseur (ou un morceau de planche de 2 x 4 po posé à plat sous la porte au milieu de celle-ci) sur le plancher. En cas de réglage de la force ou de la fin de course, refaire l'essai de l'ouvre-porte. Un mauvais réglage de l'ouvre-porte risque d'entraîner une blessure grave ou la mort.
6. Si possible, ne se servir de la manette de déconnexion d'urgence que quand la porte est fermée. Faire très attention lors de l'emploi de cette poignée avec une porte ouverte. En effet, des ressorts affaiblis ou cassés risquent de causer une chute rapide de la porte, pouvant entraîner des blessures ou la mort.
7. MAINTENIR LES PORTES DE GARAGE ÉQUILIBRÉES CORRECTEMENT. (Voir le chapitre Entretien de l'ouvre-porte de garage) Un défaut d'équilibrage de la porte risque d'entraîner des blessures graves ou la mort. Faire effectuer les réparations éventuelles nécessaires aux câbles, ressorts et autres éléments de la porte par un technicien compétent.
8. Pour réduire les risques de blessures - N'utiliser le boîtier de commande mural Wi-Fi pour un fonctionnement sans surveillance que quand il est installé avec une porte résidentielle sectionnelle.

9. CONSERVER CES INSTRUCTIONS.

Ouverture de la porte

- a) Avec la porte en vue, appuyer sur le bouton du boîtier de commande mural, ou sur le bouton affecté à l'ouvre-porte sur la télécommande, ou saisir un code valable et appuyer sur le bouton MONTÉE/DESCENTE du clavier mural.

À l'activation de l'ouvre-porte, son éclairage s'allume et l'ouverture de la porte commence.

La porte s'ouvre jusqu'à ce que sa limite d'ouverture soit atteinte. En cas de rencontre de la porte avec un obstacle pendant son ouverture, elle s'arrête et l'éclairage de l'ouvre-porte clignote quatre fois.

L'éclairage de l'ouvre-porte reste allumé pendant environ cinq minutes après l'arrêt de la porte.

BOÎTIER DE
COMMANDE MURAL



- OR -

CLAVIER
SANS FIL



- OR -

TÉLÉCOMMANDE



Fermeture de la porte.

- a) Avec la porte en vue, appuyer sur le bouton du boîtier de commande mural, ou sur le bouton affecté à l'ouvre-porte sur la télécommande, ou saisir un code valable et appuyer sur le bouton MONTÉE/DESCENTE du clavier mural.

À l'activation de l'ouvre-porte, son éclairage s'allume et la fermeture de la porte commence.

La porte se ferme jusqu'à ce que sa limite de fermeture soit atteinte. En cas de rencontre de la porte avec un obstacle, elle s'arrête, repart dans l'autre sens et l'éclairage de l'ouvre-porte clignote quatre fois. En cas d'interruption du faisceau de sécurité pendant sa fermeture, la porte s'arrête, repart en sens inverse pour s'ouvrir, et l'éclairage de l'ouvre-porte clignote trois fois.

L'éclairage de l'ouvre-porte reste allumé pendant environ cinq minutes après l'arrêt de la porte.

BOÎTIER DE
COMMANDE MURAL

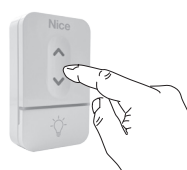

NOTE : SI LA LUMIÈRE
CLIGNOTE, IL Y A
UN PROBLÈME

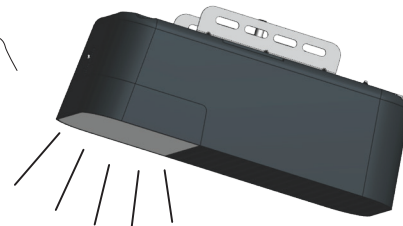

Arrêt de la porte à mi-course

- a) On peut arrêter la porte instantanément à tout moment, en appuyant sur avec le bouton du boîtier de commande mural, sur le bouton de la télécommande ou sur le bouton MONTÉE/DESCENTE du clavier mural (si c'est ce dernier qui a servi à mettre la porte en mouvement).
- b) À l'activation suivante de l'ouvre-porte, la porte repart en sens inverse.

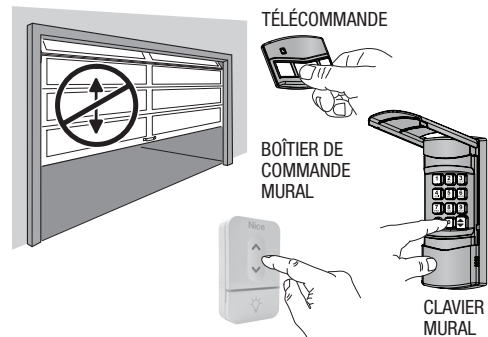

Verrouillage de vacances pour plus de sécurité

- a) Appuyez sur le bouton LOCK de la station murale pour empêcher les télécommandes et les appareils électroniques d'ouvrir la porte une fois que celle-ci est complètement fermée. Ils peuvent fermer la porte, mais ne peuvent pas l'ouvrir une fois fermée. La porte peut toujours être ouverte ou fermée en utilisant le bouton poussoir de la station murale ou via l'application Nice G.O.

NOTE : Pour indiquer que la fonction LOCK est activé, les flèches bleues clignotent.

NOTE : Si un émetteur est activé pour tenter d'ouvrir la porte en mode LOCK, l'opérateur émettra un signal sonore et clignotera cinq fois.

- b) Appuyez à nouveau sur le bouton LOCK de la station murale pour déverrouiller et remettre l'opérateur en mode de fonctionnement normal.



Contrôler la lumière de l'opérateur

- a) Le lumière de l'opérateur peut être allumé en appuyant sur le bouton LIGHT de la station murale. La lumière restera allumée jusqu'à ce que vous appuyiez à nouveau sur le bouton LIGHT ou que l'opérateur est mis en marche.
- b) Pour AUGMENTER la luminosité de l'éclairage, appuyer sur le bouton d'augmentation (bouton droit).

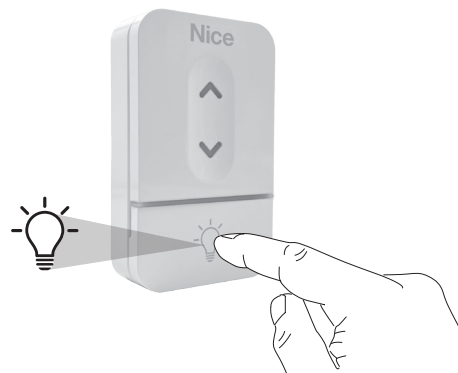

Déconnexion de la porte de l'ouvre-porte

- a) Avec la porte dans n'importe quelle position (mais de préférence fermée), tirer avec précaution sur la poignée rouge. **PROCÉDER AVEC PRUDENCE SI LA PORTE EST FERMÉE, CELLE-CI RISQUANT DE TOMBER.** La porte ainsi déconnectée peut être ouverte ou fermée à la main.
- b) Pour reconnecter l'ouvre-porte, relever la manette de déconnexion. Lever ou baisser la porte à la main jusqu'à ce que l'ouvre-porte se reconnecte.

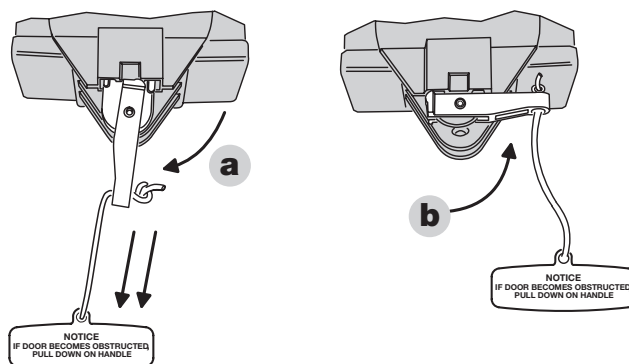

Entretien de l'ouvre-porte de garage

Les intempéries peuvent influencer sur le fonctionnement de la porte, pouvant nécessiter la correction des réglages de l'ouvre-porte. Les portes peuvent gonfler et s'alourdir par temps humide, leurs charnières et leurs galets peuvent se coincer par temps froid. Pour assurer le fonctionnement de la porte en sécurité, effectuer les essais ci-dessous, y compris les tests supplémentaires éventuels décrits.

Une fois par mois

Déconnexion de la porte de l'ouvre-porte

- a) With the door in any position (preferably closed), carefully pull the red release handle. **USE CAUTION IF THE DOOR IS OPEN, THE DOOR MAY DROP.** The disconnected door can be opened or closed manually.

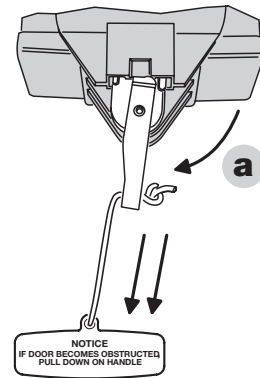

- b) De l'extérieur du garage, ouvrir lentement la porte à fond à la main, puis la refermer à fond. Vérifier l'absence de blocage, de coincement ou de frottement. La porte doit se déplacer sans à-coup dans les deux sens.
- c) Lever la porte d'environ la moitié de sa course. Lâcher la porte avec précaution, et vérifier qu'elle reste immobile. Elle doit rester immobile. Fermer la porte.

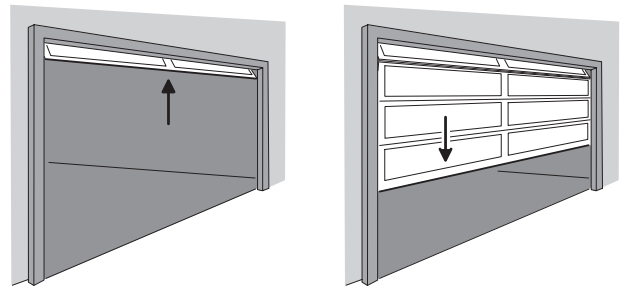

- d) Pour reconnecter l'ouvre-porte, relever la manette de déconnexion. Lever ou baisser la porte à la main jusqu'à ce que l'ouvre-porte se reconnecte.

NOTE: Si la porte n'est pas équilibrée, ou si son déplacement se fait avec des à-coups, faire intervenir un réparateur de porte de garage compétent.

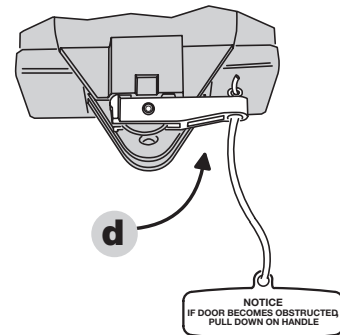

Tous les 6 mois

Réglage de la courroie

- Le ressort dans le tendeur mobile assure la tension de la courroie. La longueur du ressort dans le tendeur est réglée en usine à 0,9 po. Si le ressort a une longueur supérieure à 1 po, régler la courroie.
- Maintenir le tendeur mobile de manière à ce que la molette de réglage soit visible par la grande ouverture.
- À l'aide d'un tournevis plat, tourner la molette de réglage pour comprimer le ressort de sorte que sa longueur soit comprise entre 0,9 et 1 po de long.

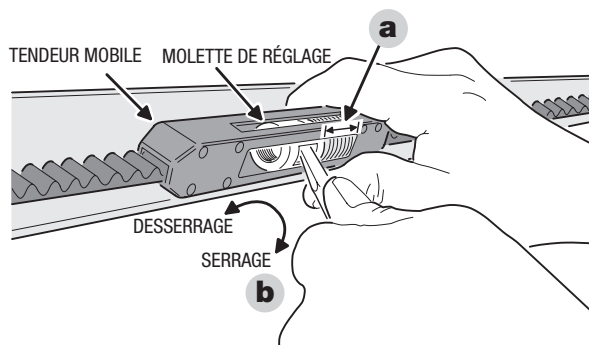

Chaque année

Vérifiez la quincaillerie de la porte pour les besoins de lubrification. Lubrifiez les charnières, les rouleaux et les roulements de la porte conformément aux procédures recommandées par le fabricant de la porte.

Réglage de la chaîne

Si nécessaire, procéder comme suit pour régler la chaîne.

- Tout en maintenant le tendeur à l'aide d'un tournevis plat, desserrer les deux contre-écrous à l'aide d'une clef plate de 7/16 po.
- Tourner le tendeur pour régler la tension de la chaîne. Régler la chaîne de manière que le tendeur soit légèrement au-dessus du rail.
- Tout en maintenant le tendeur à l'aide d'un tournevis plat, serrer les deux contre-écrous à l'aide d'une clef plate de 7/16 po.

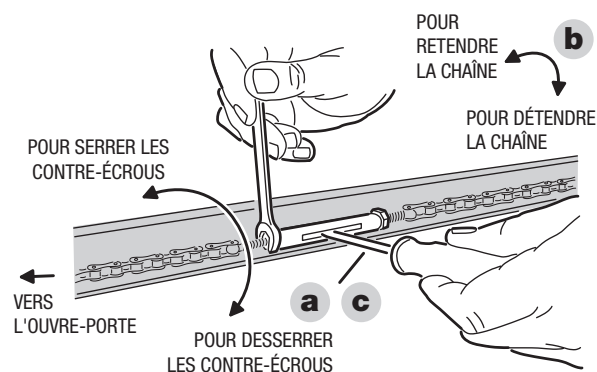

Contrôle de la fermeture forcée

- Mettre un objet sur le trajet du faisceau photo-électrique. Vérifier qu'il est nécessaire de maintenir l'appui sur du boîtier mural pour que le tendeur mobile se déplace dans le sens de fermeture (vers la porte).
- Relâcher le bouton avant l'arrêt de l'ouvre-porte; vérifier que le tendeur mobile retourne en position ouverte.

NOTE : L'ouvre-porte ne réagit pas à un ordre de FERMETURE envoyé par une télécommande si le faisceau photo-électrique est obstrué.

- Pour reconnecter l'ouvre-porte, relever la manette de déconnexion.
- Lever ou abaisser la porte à la main jusqu'à ce que l'ouvre-porte se reconnecte.

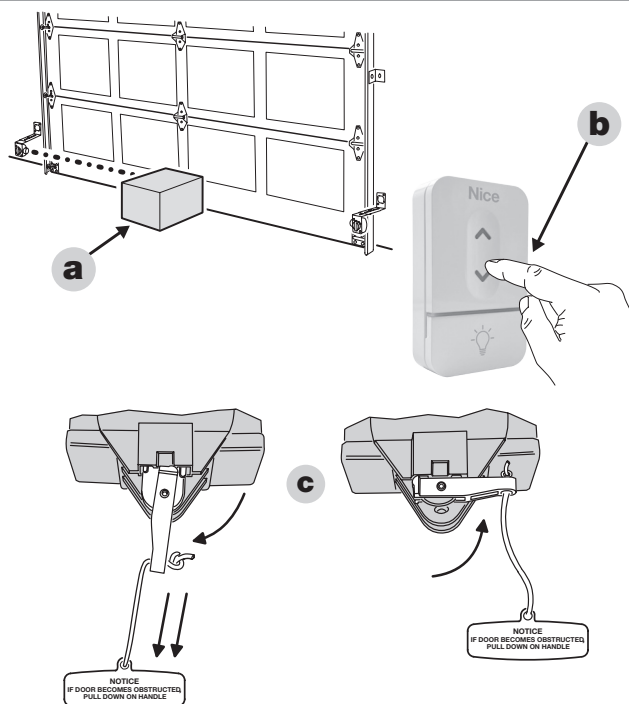

⚠ AVERTISSEMENT ⚠

Il est interdit d'installer ou de faire fonctionner un ouvre-porte avec une porte mal équilibrée. Le capteur interne de force de l'ouvre-porte ne fonctionnerait pas correctement sur une porte mal équilibrée, entraînant un risque de blessure grave ou de mort.

⚠ AVERTISSEMENT ⚠

Toujours effectuer un test du système d'inversion de mouvement (voir page 17) après un réglage de l'ouvre-porte.

⚠ AVERTISSEMENT ⚠

Les éléments mécaniques (ressorts, câbles, ferrures, poulies, etc.) de la porte sont sous une pression et une tension extrême. NE PAS ESSAYER DE DESSERRER, SERRER NI RÉGLER UN ÉLÉMENT MÉCANIQUE D'UNE PORTE. FAIRE APPEL À UN PROFESSIONNEL D'INSTALLATION DE PORTE DE GARAGE COMPÉTENT !

Une fois par an

Alignement du faisceau photo-électrique infrarouge

Le faisceau photo-électrique se compose de deux éléments : un émetteur et un récepteur. L'émetteur produit un faisceau infrarouge étroit qui traverse le bas de l'ouverture de la porte, jusqu'au récepteur. Si un objet obstrue le faisceau infrarouge pendant la fermeture de la porte, celle-ci s'arrête puis s'ouvre complètement (la lampe de l'ouvre-porte clignote alors trois fois). **Par mesure de sécurité, l'ouvre-porte ne tient compte des signaux d'aucune télécommande quand la porte est ouverte et que le faisceau photo-électrique est obstrué ou mal aligné. Dans ce cas, on peut quand même fermer la porte par un appui maintenu sur le bouton fléché du boîtier de commande mural, en s'assurant que la porte est bien visible.**

⚠ AVERTISSEMENT ⚠

Avec la porte fermée, désolidariser le chariot de la chaîne ou de la courroie pendant ces essais d'alignement, en tirant sur la poignée rouge de déconnexion.

⚠ AVERTISSEMENT ⚠

L'absence d'essai et de réglage du système de sécurité d'une porte de garage peut causer une blessure grave ou la mort lors de la fermeture de celle-ci. Répéter cet essai une fois par mois, et effectuer les réglages éventuels nécessaires.

Faisceau de sécurité

a) Vérifier que l'ouvre-porte est alimenté. Les voyants verts doivent être allumés sur les deux boîtiers (émetteur et récepteur) du dispositif de sécurité photo-électrique.

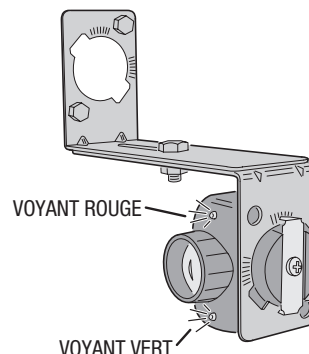

- b) Si le voyant vert du boîtier récepteur est allumé mais que le voyant rouge est éteint, le récepteur est alimenté mais ne détecte pas le faisceau infrarouge provenant de l'émetteur. Le voyant rouge peut clignoter, si le faisceau est détecté partiellement. Ceci peut provenir d'un mauvais alignement ou d'un objet obstruant le faisceau. Régler les boîtiers émetteur et récepteur des cellules photo-électriques en observant le voyant rouge du récepteur (veiller à ne pas être sur le trajet du faisceau pendant le réglage).
- c) Quand le voyant rouge reste allumé, faire pivoter l'émetteur vers le plafond, en arrêtant quand le voyant rouge du récepteur commence à clignoter.
- d) Ramener le faisceau de l'émetteur à l'horizontale (parallèle au plancher), et s'arrêter dès que le voyant rouge du récepteur reste allumé fixe. Le faisceau est alors aligné correctement.

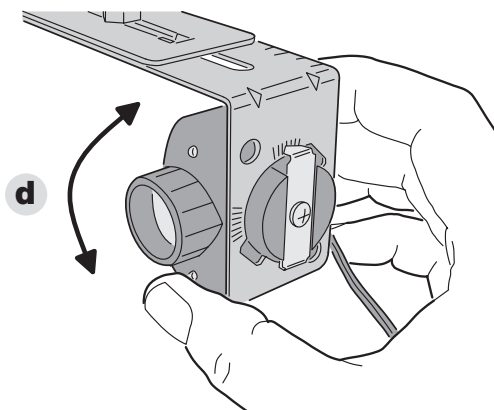

EXPLICATION DES VOYANTS DU DISPOSITIF

VOYANT VERT ALLUMÉ	SOUS TENSION
VOYANT VERT ÉTEINT	HORS TENSION
VOYANT ROUGE ALLUMÉ	FAISCEAU BON – SANS INTERRUPTION
VOYANT ROUGE ÉTEINT	FAISCEAU OBSTRUÉ OU MAL ALIGNÉ
VOYANT ROUGE VACILLANT	FAISCEAU MAL ALIGNÉ

NOTE : Si le voyant rouge du récepteur reste éteint, vérifier : **1)** La propreté de la lentille du récepteur, **2)** Que la lentille du récepteur est à l'abri du soleil, **3)** L'absence de court-circuit (au niveau d'une agrafe ou des bornes de l'ouvre-porte) dans le câblage des cellules photo-électriques.

Après une intervention d'entretien sur l'ouvre-porte

- a) Vérifiez le fonctionnement du faisceau de sécurité (page 22).
- b) Effectuez le réglage des limites d'ouverture et de fermeture (page. 16).
- c) Effectuez le test du système d'inversion de sécurité (page 17).

⚠ AVERTISSEMENT ⚠

Il est interdit d'installer ou de faire fonctionner un ouvre-porte avec une porte mal équilibrée. Le capteur interne de force de l'ouvre-porte ne fonctionnerait pas correctement sur une porte mal équilibrée, entraînant un risque de blessure grave ou de mort.

Remplacement de la batterie

a) Débranchez l'alimentation secteur. Desserrez (mais n'essayez pas de retirer) la vis de retenue qui permet d'ouvrir le couvercle pour exposer la carte de contrôle.

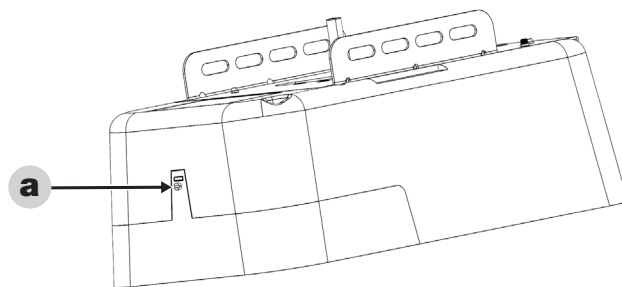

b) Appuyez doucement vers l'intérieur sur les deux charnières, puis tirez vers l'extérieur pour retirer le couvercle.

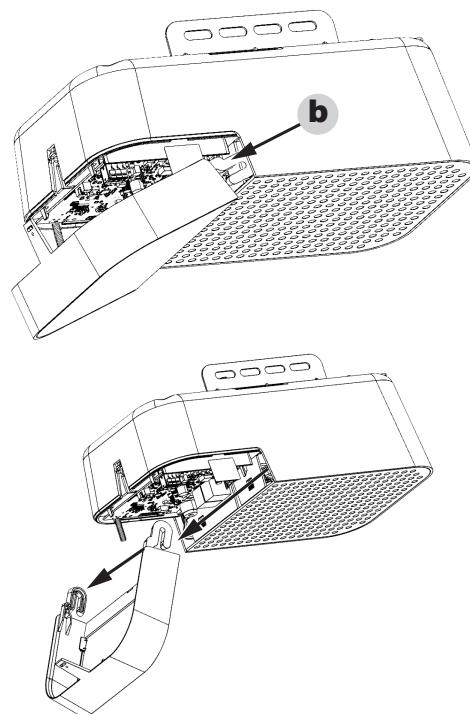

c) Tirez légèrement sur le séparateur en plastique pour libérer les deux languettes qui maintiennent le couvercle de la batterie (d).

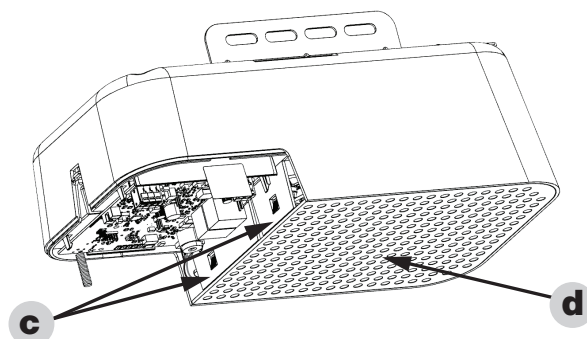

e) Retirez le couvercle de la batterie.

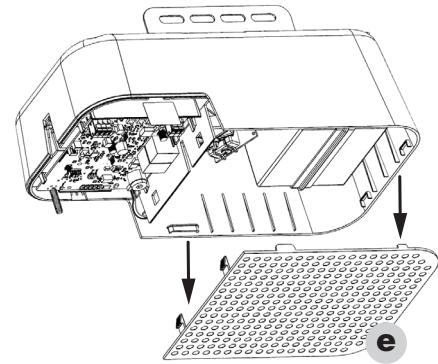

- f) Desserrez (mais ne retirez pas) les deux vis de fixation du support.
g) Débranchez les fils d'alimentation de la batterie.

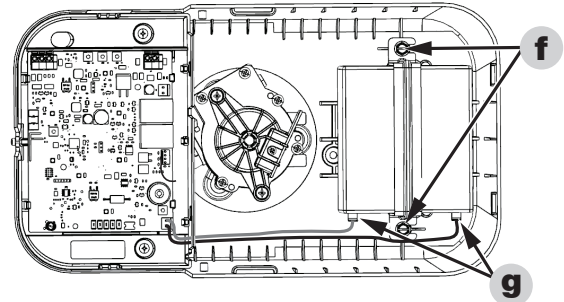

- h) Retirez le support d'une main tout en fixant la batterie de l'autre main.
NOTE : Faites attention à ne pas laisser tomber la batterie.

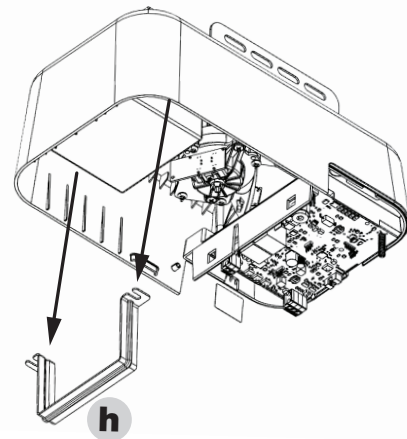

i) Retirez la batterie.

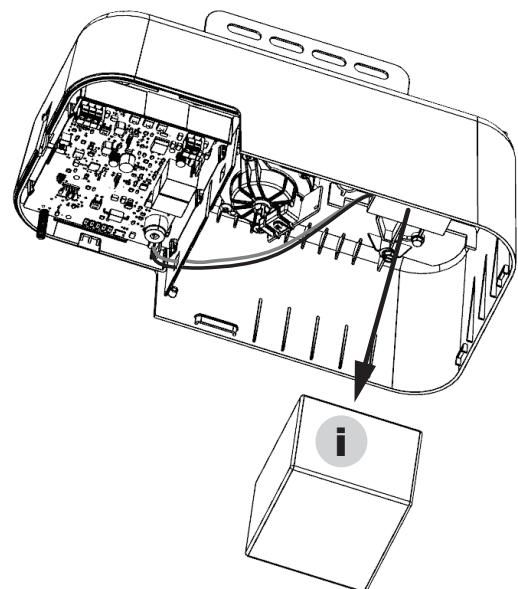

- j) Insérez la nouvelle batterie, puis fixez-la avec le support de retenue.
- k) Rebranchez le câblage.
- l) Remplacez les deux couvercles.
- m) Connectez l'alimentation secteur.

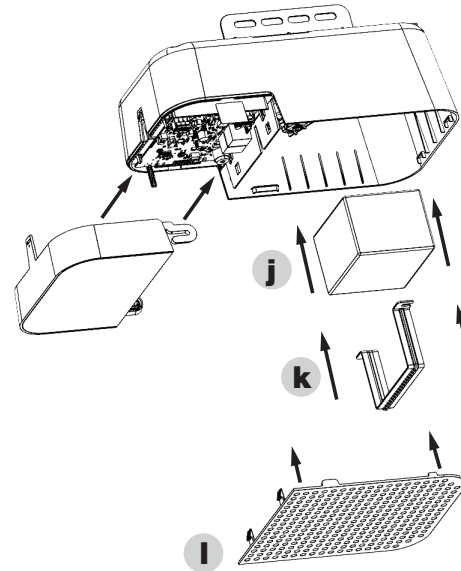

Remplacement de la pile de la télécommande

Quand le voyant bleu de la télécommande faiblit, ou ne s'allume plus à l'activation de celle-ci, il faut remplacer sa pile. Suivez les étapes de l'illustration.

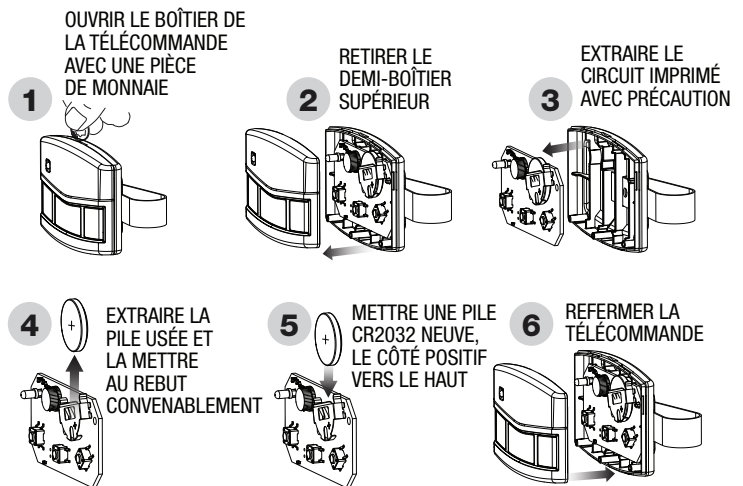

Remplacement des piles du clavier

Procéder comme indiqué sur le schéma, en veillant à tenir les piles à l'écart des enfants.

- Remplacer les piles usées par des piles type alcalines type LR03 (AAA).
- Mettre les batteries usagées au rebut de manière correcte.
- De nombreux magasins d'électronique et supermarchés disposent de réceptacles destinés aux piles à recycler.
- Les piles alcalines peuvent être mises dans les ordures ménagères normales en toute sécurité.
- Ne jamais mettre des piles dans le feu, où elles risquent d'exploser.

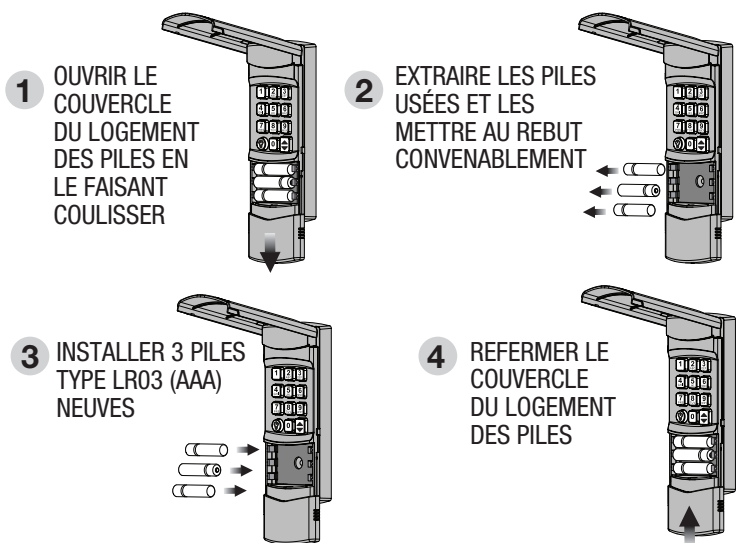

⚠ AVERTISSEMENT ⚠

TENIR LES PILES HORS DE PORTÉE DES ENFANTS. Si elles sont avalées, les piles peuvent causer des blessures graves ou la mort. En cas de soupçon d'ingestion de piles, conduire immédiatement la personne concernée à l'hôpital. Ne pas faire vomir ni manger ou boire quoi que ce soit. Pour tous renseignements, téléphoner à la permanence téléphonique nationale d'ingestion de piles au : +1-202-625-3333.

Réinitialisation

Après le remplacement d'une porte, de ses ressorts ou de ses éléments mécaniques avec un ouvre-porte programmé pour l'ancienne porte, réinitialiser les réglages de l'ouvre-porte comme suit.

- a) Appuyer en même temps et maintenir l'appui sur le bouton fléché de MONTÉE/DESCENTE et sur le bouton LEARN (mémorisation) pendant 10 secondes.
- b) Relâchez les boutons (après dix secondes). Les voyants rouge et vert clignoteront deux fois et l'appareil émettra deux signaux sonores. L'opérateur effacera tout l'historique de la puissance, remettra le réglage de la puissance à LOW (Bas) et effacera toutes les limites définies, **mais tous les émetteurs programmés sont conservés en mémoire.**
- c) **APRÈS UNE RÉINITIALISATION, LES POINTS D'ARRÊT D'OUVERTURE ET DE FERMETURE DOIVENT OBLIGATOIREMENT ÊTRE RÉGLÉS, AINSI QUE LA FORCE DE LA PORTE, AVANT DE FAIRE FONCTIONNER L'OUVRE-PORTE** See page 15.

Dépannage

Signal sonore/ clignotera Trouble Code	Problème	Cause	Solution
1 signal sonore/ clignotera	Aucun problème	Télécommande entrée en mémoire	Ajoutez toute télécommande additionnelle
2 signal sonores/ clignote	La porte ne fonctionne pas	Fils électriques de la station murale court-circuités	Vérifiez tous les fils électriques de la station murale. Assurez-vous que les deux fils sont connectés aux vis de borne. Vérifiez la présence d'agrafes dans les fils de la station murale. Retirez les agrafes qui pourraient comprimer les fils. Vérifiez la présence de fils effilochés.
3 signal sonores/ clignote	La porte ne se ferme pas	Obstacle vis-à-vis des faisceaux des cellules photo-électriques de sécurité	Vérifiez la présence d'obstacles. Alignez les faisceaux des cellules photo-électriques de sécurité.
4 signal sonores/ clignote	La porte fait marche arrière, ne s'ouvre pas ou ne se ferme pas	Force d'ouverture ou de fermeture dépassée	Vérifiez les zones d'obstruction ou de coincement de la porte de garage. Ajustez le facteur de force si nécessaire. Effectuez une réinitialisation sur le site si nécessaire.
5 signal sonores/ clignote	La porte ne s'ouvre pas à partir de la télécommande	La télécommande a été activée alors qu'elle était en mode vacances	Activez le commutateur du mode vacances sur la station murale pour quitter le mode vacances.
6 signal sonores/ clignote	Erreur de limite	La limite vers le bas et la limite vers le haut sont trop proches l'une de l'autre	Réinitialisez les limites d'ouverture et de fermeture. Si cette erreur se produit à nouveau, contactez un professionnel qualifié en systèmes de portes de garage.
7 signal sonores/ clignote	La porte fait marche arrière, ne s'ouvre pas ou ne se ferme pas	L'encodeur a détecté une erreur	Vérifiez la présence d'obstruction ou de coincement de la porte de garage. Si cette erreur se produit à nouveau, contactez un professionnel qualifié en systèmes de portes de garage.
Signal sonore/ clignotera Trouble Code	Problème	Cause	Solution
1 signal sonore	Batterie faible	Batterie est insuffisamment chargée	Vérifiez si l'alimentation secteur est connectée et laissez la batterie se charger. Il faut compter environ 10 heures pour recharger la batterie.
4 signal sonores	Aucune capacité	La batterie approche de la fin de sa durée de vie effective.	Remplacez la batterie maintenant.
5 signal sonores	Batterie court-circuitée	Court-circuit interne dans la batterie, déconnectée ou les câbles de la batterie sont court-circuités.	Vérifiez les câbles de la batterie pour déterminer s'ils sont court-circuités. Si les câbles sont intacts, remplacez la batterie maintenant.

Garantie Limitée

Le produit Linear est garanti pour le consommateur initial contre tout défauts de matière et de fabrication par Nice North America LLC :

MODÈLE	ÉLECTRONIQUE et Batterie	MÉCANIQUE	MOTEUR	COURROIE	CHAÎNE
LINEAR661	1 an	5 ans	Durée de vie	Durée de vie	5 ans

Ce produit est garanti au consommateur initial contre tout défauts de matériau et de fabrication pour les périodes mentionnées ci-dessus. Nice North America réparera ou, à sa discrétion, remplacera tout appareil qui, selon elle, nécessite une intervention au titre de cette garantie, et renverra l'appareil réparé ou remplacé au consommateur aux frais de Nice North America. Les appareils doivent être envoyés à Nice North America pour réparation aux frais du propriétaire. Cette garantie ne s'applique pas aux dommages causés au produit par négligence, abus, utilisation anormale, mauvaise utilisation, accidents, usure normale ou due au non-respect des instructions du vendeur, ou résultant d'une installation, d'un entreposage ou d'un entretien inappropriés. En aucun cas, Nice North America ne sera responsable pour des dommages accidentels, compensatoires, punitifs, consécutifs, indirects, spéciaux ou autres. Les recours prévus par cette garantie sont exclusifs. Certains États n'autorisent pas l'exclusion ou la limitation des dommages accessoires et indirects, de sorte que la limitation ou l'exclusion ci-dessus peut ne pas s'appliquer à vous. Toute garantie impliquée par la loi est limitée aux périodes de temps indiquées ci-dessus. Certains États ne permettent pas de limiter la durée d'une garantie implicite, donc la limitation ci-dessus peut ne pas s'appliquer à vous. Cette garantie vous donne des droits légaux spécifiques, et vous pouvez également avoir d'autres droits qui varient d'un État à l'autre.

Pour le service de garantie et les instructions d'expédition, veuillez contacter les services techniques de **Nice North America au 1-800-421-1587**. Avant qu'un numéro d'autorisation de retour ne soit approuvé et généré, un dépannage sera nécessaire avec un représentant des services techniques de Nice North America. Pour être protégé par cette garantie, conservez votre preuve d'achat ou votre facture officielle de vente, car elle pourra être exigée en cas de besoin. Contactez les services techniques de Nice North America pour le dépannage et l'obtention d'une autorisation de retour et d'autres détails importants. Pour tout autre renseignement sur nos politiques de garantie, veuillez consulter le lien suivant : <https://na.niceforyou.com/support/>

Avis FCC

Après avoir été testé, cet équipement a été trouvé conforme aux limites d'un dispositif numérique de catégorie B, conformément à Industry Canada et à la section 15 de la réglementation de la FCC. Ces limites ont été étudiées pour fournir une protection raisonnable contre les interférences nocives dans une installation résidentielle. Ce équipement produit, utilise et peut émettre de l'énergie radiofréquence et, à défaut d'être installé et utilisé conformément aux instructions, risque de causer des interférences nuisibles aux communications radio. Toutefois, il n'existe pas de garantie de non-interférence dans une installation particulière. Si cet équipement cause des interférences nuisibles par rapport à la réception de radio ou de télévision, ce qui peut se vérifier en éteignant et en rallumant l'équipement, l'utilisateur est encouragé à essayer de corriger l'interférence au moyen d'une ou plusieurs des mesures ci-dessous :

- Modification de l'orientation, ou déplacement de l'antenne réceptrice.
- Augmentation de la séparation entre l'équipement et le récepteur.
- Branchement de l'équipement à une prise alimentée par un circuit différent de celui auquel le récepteur est branché.
- Consultation du concessionnaire ou d'un technicien radio/télévision expérimenté.

Avertissement

Tout changement, modification ou réglage non approuvé expressément par le fabricant risque d'annuler l'autorité de l'utilisateur à faire fonctionner cet équipement. Ne contient aucune pièce remplaçable par l'utilisateur.

COMMENT COMMANDER DES PIÈCES DE RECHANGE

DEVANCO  **CANADA**

19192 HAY ROAD, UNITÉ Q
SUMMERSTOWN, ON, K0C 2E0

SANS FRAIS **1-855-931-3334**
WWW.DEVANCOCANADA.COM

**QUAND VOUS COMMANDES DES PIÈCES DE RECHANGE S'IL
VOUS PLAÎT FOURNIR LES INFORMATIONS SUIVANTES**

- ✓ **NUMÉRO DE PIÈCE**
- ✓ **DESCRIPTION**
- ✓ **NUMÉRO DE MODÈLE**